

Glastürband Glas-Wand 90°, rechts, nach innen
und außen öffnend

Geeignet für ESG	8 mm (10 mm auf Anfrage)
Max. Glasbreite	1000 mm
Max. Glashöhe	2250 mm
Max. Glasgewicht	40 kg



ARTIKELNUMMER

81412

ANWENDUNG:

- Für Ganzglas Duschen konzipiert
- Nach innen- und außen öffnend (Pendeltür-System), Öffnung bis 90°
- Glas-Wand Befestigung

MATERIAL:

- Gehäuse Messing, galvanisch veredelt
- Achsen etc. Edelstahl
- Einlagen: speziell für Rutschfestigkeit und Absicherung Glas/Metall

BESONDERHEITEN:

- Hebe-Senk Mechanismus. Besonders geeignet für bodenbündige Duschkabinen
- Flächenbündige Verschraubung zur leichteren Reinigung
- Mit Langloch- Anschraubplatte mit Abdeckung
- Made in Germany in eigener Manufaktur
- Objekt-Geeignet, auf 100.000 Zyklen getestet
- Stufenlos einstellbare Nulllage
- Weitere passende Glas-Wand, Glas-Glas Bänder und Winkel erhältlich
- Verschiedene Oberflächen, auch Sonderoberflächen möglich

EINSCHRÄNKUNGEN:

- Bei Pendeltürbändern müssen konstruktionsbedingt die im Nassraum vorgeschriebenen Dichtprofile im Beschlagbereich unterbrochen werden. Ein - bezogen auf die DIN EN 14428 - erhöhter Wasseraustritt im Beschlagbereich muss toleriert und dem Kunden mitgeteilt werden.
- Gewichtsfreigabe bis 40 kg/ Glastürlügel
- Türgröße frei gegeben bis 1000 mm Breite bzw. 2250 mm Höhe

GLASANWENDUNG:

- Vorgerichtet für 8 und 10 mm Einscheibensicherheitsglas (ESG)
- Die Beachtung der DIN EN 12150 ist vorgeschrieben, bei Duschkabinen erweitert um die DIN 14428
- Zur Vermeidung von Spontanbrüchen ist ESG-H mit Heat Soak Test empfohlen

GARANTIE:

- Voraussetzung ist die Montage durch eine(n) Fachmann/frau
- Pflege gemäß Pflegeanleitung
- 5 Jahre Garantie

ZUBEHÖR:

- Dichtprofile: bei Glasduschen nach DIN EN 14428 vorgeschrieben
- Türgriffe, Ausgleichsadapter, Handtuchhalter & Stabstangen

TECHNISCHE DETAILZEICHNUNGEN, GLASBEARBEITUNG:

Für Ganzglasduschen nach DIN EN 14428 mit Dichtprofilen:

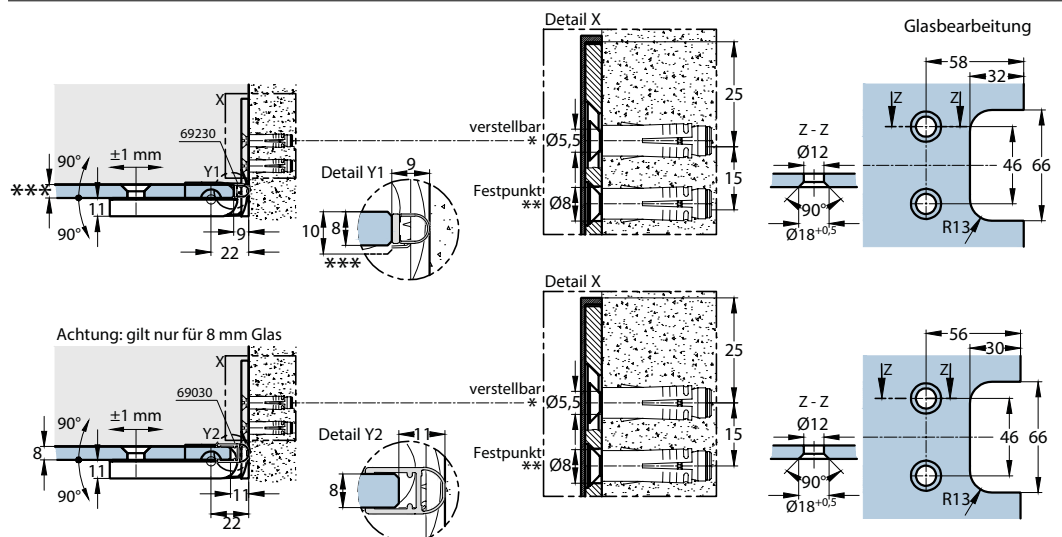
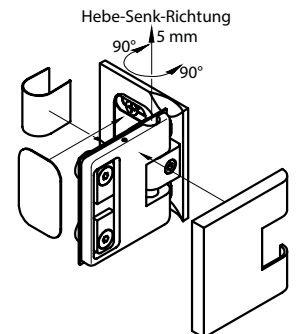
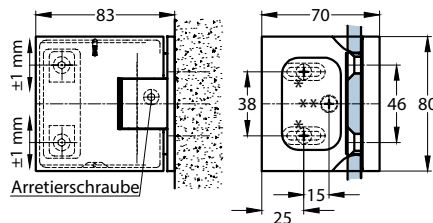

MONTAGEHINWEIS

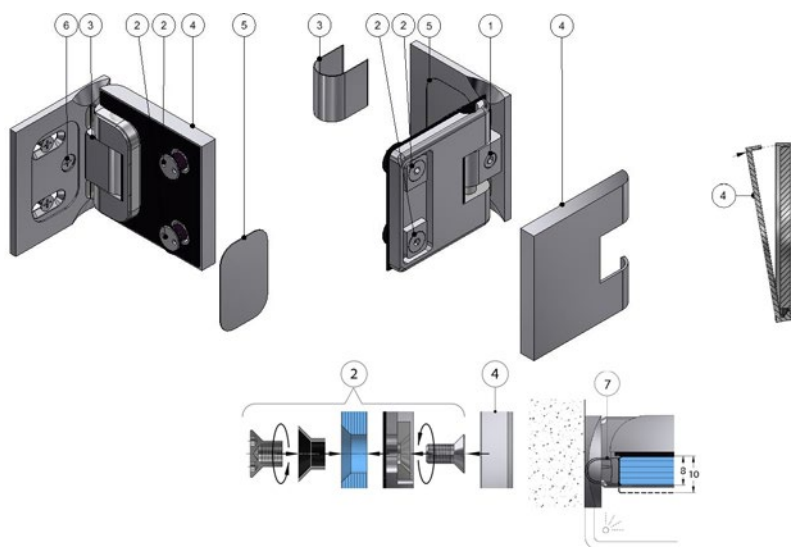

ARTIKELNUMMER

81412

BESCHREIBUNG

Glastürband Glas-Wand 90°, rechts,
nach innen und außen öffnend

- [1] Arretierschraube
- [2] Befestigungsschrauben
- [3] Abdeckung
- [4] Abdeckung
- [5] Abdeckung
- [6] Bohrung
- [7] Dichtprofil

VORRAUSSETZUNGEN

- Die Montage darf nur von einem(r) Fachmann/frau durchgeführt werden.
Wir weisen diesbezüglich ausdrücklich auf unsere AGBs hin, in Sonderheit auf den § 12.
- Das verwendete Glas muss Einscheibensicherheitsglas ESG 8 mm sein (10 mm auf Anfrage), gefertigt nach DIN EN 12150.
- Bei der Montage von Ganzglas-Duschtüren/-kabinen muss die DIN EN 14428 berücksichtigt werden.
- Benötigtes Werkzeug für die Montage Beschlag/Glas: 1 Inbusschlüssel SW4, Stiftschlüssel 81499.
- Benötigtes Werkzeug für die Montage Beschlag/Wand: Bohrmaschine, Wasserwaage, Maßband, passender Schraubenzieher, Silikon.
- Benötigtes Befestigungsmaterial für die Montage Beschlag/Wand: Situationsbedingt geeignete Schrauben für die Wandmontage bzw. Montage an den tragenden Baukörper, sowie nach Bedarf entsprechende Dübel oder Ankerbefestigungen. Die statisch notwendige Art der Befestigungsmaterialien muss individuell bauseits geprüft werden. Die Senkungen für die Schrauben sind für Flachkopfschrauben 5 x yy mm Schraubenköpfe gefertigt, Kopfdurchmesser 9 mm. Z.B. unsere Artikelnummer 06790, 5 x 60 mm.

MONTAGE DER NEXT HS CL GLASTÜRBECHLÄGE

- Gläser im Bereich der Beschlag-Verschraubungen reinigen. Beschlag-Gewindestutzen in die Bohrungen einführen.
Die mitgelieferten Kunststoffschlauchabschnitte unbedingt als Schutz zwischen Glas und Beschlag (Schraube), einsetzen.
- Beschlag mit den Senkschrauben anschrauben, ausrichten und mit den Befestigungsschrauben [2] (Inbus SW 4) unter Zuhilfenahme des Stiftschlüssels mit 4,5 Nm fest verschrauben.
- Glas fachgerecht abstützen, gegen Kantenstöße absichern und ausrichten.
- Bohrung/Dübel für die obere und untere Wandbefestigung setzen.
- Glas mit den Beschlägen an der Wand befestigen, sodass die Achsen des übereinanderstehenden Beschlag-Paares genau im Lot über einanderstehen.
- Bei nicht lotgerechten Wänden ggf. Distanzplatten nutzen – bitte Rücksprache.
- Nach der Überprüfung der Justierung des Türflügels und der Beschläge durch die Bohrung [6] der Anschraubplatte durchbohren (ø 8 mm) und je nach Beschaffenheit des tragenden Bauteils einen Dübel einsetzen. Dann zur Fixierung eine dritte Schraube einsetzen. Abschließend wird die Abdeckung [5] mit einem Tropfen Silikon eingeklebt
- Einstellung der Schließposition: die Beschläge sind in der Nulllage stufenlos einstellbar. Die Fixierung dieser Rasterung erfolgt mittels einer Arretierschrauben [1] (Inbus SW 4). Die Arretierschraube [1] lösen, dann den Türflügel in die gewünschte Nullstellung bewegen und anschließend zuerst am oberen, danach am unteren Beschlag, die Arretierschraube [1] mit 5 Nm fest anziehen und noch einmal mit 6 Nm nachziehen. Danach die Abdeckung [3] aufsetzen.
- Ca. 15 Minuten nach erfolgter Montage alle Befestigungsschrauben [2] auf festen Sitz hin prüfen und nochmals mit 4,5 Nm nachziehen. Abschließend wird die Abdeckung [4] aufgesetzt.

PRODUKTPORTFOLIO, BERATUNG, SCHULUNG

Wir bieten gerne Beratung für alternative Anwendungen und Systeme, andere Glasstärken und Glasarten wie z.B. VSG, höhere Gewichtsbelastungen, Sonderbefestigungen, Objektlösungen, Schulungen, Verkaufsberatung etc. an.

Glass door fitting glass-wall 90°, right, opens in- and outwards

ARTICLE NO.

81412

Suitable for tempered safety glass	8 mm (10 mm on request)
Max. glass width	1000 mm
Max. glass height	2250 mm
Max. glass weight	40 kg



DESIGNED FOR:

- frameless-glass shower doors
- Opens inwards and outwards (double action), opening up to 90°
- Glass-wall mounting

MATERIAL:

- Housing made of brass, plated finish
- Pins etc. stainless steel
- Inserts: special material for slip resistance - protection of glass/metal contact

SPECIAL FEATURES:

- Lift-lowering Mechanism – especially suited for barrier-free shower enclosures
- Countersunk screws for easy cleaning
- Wall plate with slotted holes and cover plate
- Made in Germany in our own manufacture
- Well suited for projects – tested on 100.000 cycles
- Infinitely adjustable index
- Further matching glass-wall and glass-glass hinges and connectors available
- Different finishes available – custom finishes possible

RESTRICTIONS

- in the case of double action hinges used in a shower room, the required sealing profiles must be interrupted with the hinge due to the design.
- A slightly increased leakage of water through the hinge above the

guidelines of the DIN EN 14428 code must be tolerated and communicated to the customer

- Weight approval up to 40 kg /glass door leaf
- Door size approved up to a width of 1000 mm or a height of 2250 mm

GLASS APPLICATION:

- Prepared for 8 and 10 mm tempered safety glass
- Compliance with DIN EN 12150 is mandatory, with shower stalls extended by DIN 14428
- To avoid spontaneous fractures, ESG-H with a heat soak test is recommended

WARRANTY:

- The warranty requires installation by a trained glass specialist
- Care according to the care instructions
- 5 year warranty

ACCESSORIES:

- Sealing profiles: mandatory for glass shower rooms according to DIN EN 14428
- Door handles, towel bars & stabilization bars

TECHNICAL DETAILED DRAWINGS, GLASS SPECS:

For frameless shower door units including seals according to DIN EN 14428

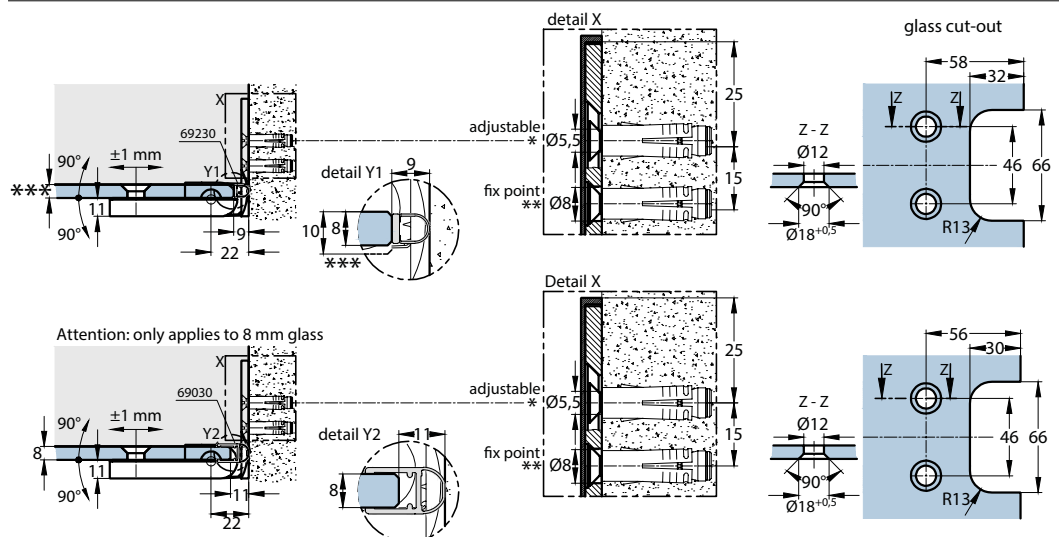
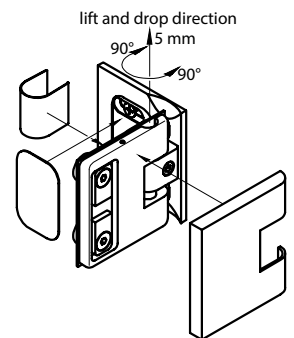
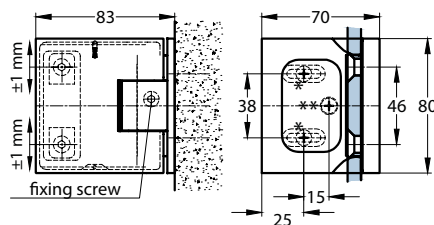

INSTRUCTIONS

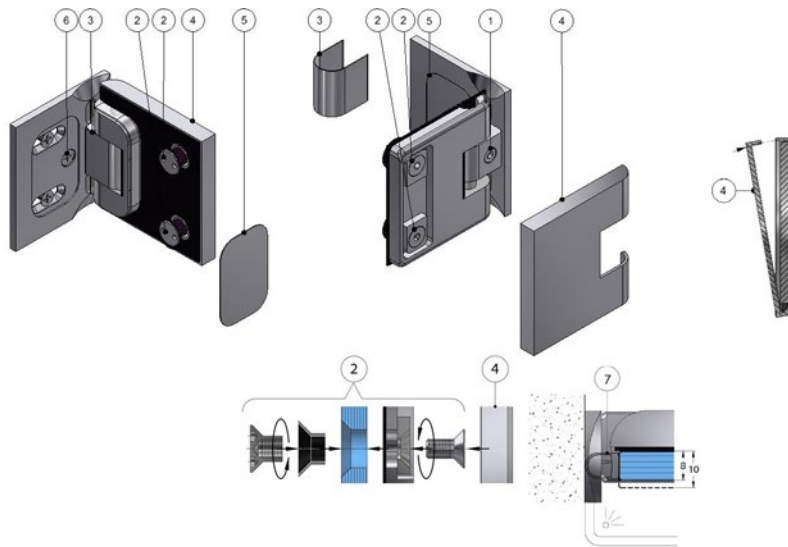

ARTICLE NUMBER

81412

DESCRIPTION

Glass door fitting glass-wall 90°, right, opens in- and outwards

- [1] locking screw
- [2] fastening screws
- [3] cover
- [4] cover
- [5] cover
- [6] hole
- [7] seal

REQUIREMENTS:

- The assembly may only be carried out by a qualified installer.
In this regard, we expressly refer to our terms and conditions, in particular § 17
- The glass used must be tempered safety glass 8 mm (10 mm on request), manufactured in accordance with EN 12150 in Europe or matching glass construction codes overseas.
- When installing all-glass shower cubicles, EN 14428 must be taken into account in Europe or matching glass construction codes overseas.
- Tools required for hinge/glass mounting: 1 Allen key SW4, pin spanner 81499
- Tools required for hinge/wall mounting / wall: drill, spirit level, measuring tape, suitable screwdriver, silicone.
- Required fastening material for hinge/wall attachment: Depending on the situation, suitable screws for wall mounting or mounting to the load-bearing structure, as well as appropriate dowels or anchor fastenings as required.
The statically necessary type of fastening material must be checked individually on site. The countersinks for the screws are made for flat head screws 5 x yy mm screw heads, head diameter 9 mm.
E.g. our article number 06790, 5 x 60 mm.

ASSEMBLY OF THE NEXT HS CL GLASS DOOR FITTINGS

- Clean glass in the area of the fittings. Insert threaded studs of the fittings into the bore holes. It is essential to insert the supplied plastic hose sections as protection between the glass and the fitting stud and screw
- Mount the hinge to the glass. Tighten the counter screws with the fastening screws [2] (Allen key SW 4) with 4,5 Nm, using the pin spanner to hold the counter screws.
- Support the glass properly, secure it against edge damage and align it.
- Drill holes /insert dowels or anchors if needed for the upper and lower wall mounting.
- Attach the glass to the wall so that the pins of the pair of fittings are exactly aligned.
- In case the wall is not in level consider using spacers – please contact us.
- After checking the final alignment of the door leaf, drill through the hole [6] in the screw-on plate (ø 8 mm) and insert a dowel depending on the nature of the wall. Then insert a third screw to fix it. Finally the cover [5] is glued in with a drop of silicone.
- Adjustment of the index position: the fittings are continuously adjustable. Its fixed using one locking screw [1] (Allen key SW 4), which are located under the soft PVC stoppers. Loosen the locking screw [1], then move the door leave to the desired index position and then first tighten the locking screw [1] with 5 Nm on the upper and then on the lower fitting and tighten again with 6 Nm. After that attach the cover [3].
- About 15 minutes after the installation, check all fastening screws [2] for tight fit and retighten with 4,5 Nm.
Finally the cover [4] is attached.

PRODUCT PORTFOLIO, ADVICE, TRAINING

We are happy to offer advice on alternative applications and systems, other glass thicknesses and types of glass such as laminated safety glass, higher weight loads, special fastenings, project planning, training, sales support etc.

Glastürband Glas-Wand 90°, links, nach innen
und außen öffnend

Geeignet für ESG	8 mm (10 mm auf Anfrage)
Max. Glasbreite	1000 mm
Max. Glashöhe	2250 mm
Max. Glasgewicht	40 kg



ARTIKELNUMMER

81413

ANWENDUNG:

- Für Ganzglas Duschen konzipiert
- Nach innen- und außen öffnend (Pendeltür-System), Öffnung bis 90°
- Glas-Wand Befestigung

MATERIAL:

- Gehäuse Messing, galvanisch veredelt
- Achsen etc. Edelstahl
- Einlagen: speziell für Rutschfestigkeit und Absicherung Glas/Metall

BESONDERHEITEN:

- Hebe-Senk Mechanismus. Besonders geeignet für bodenbündige Duschkabinen
- Flächenbündige Verschraubung zur leichteren Reinigung
- Mit Langloch- Anschraubplatte mit Abdeckung
- Made in Germany in eigener Manufaktur
- Objekt-Geeignet, auf 100.000 Zyklen getestet
- Stufenlos einstellbare Nulllage
- Weitere passende Glas-Wand, Glas-Glas Bänder und Winkel erhältlich
- Verschiedene Oberflächen, auch Sonderoberflächen möglich

EINSCHRÄNKUNGEN:

- Bei Pendeltürbändern müssen konstruktionsbedingt die im Nassraum vorgeschriebenen Dichtprofile im Beschlagbereich unterbrochen werden. Ein - bezogen auf die DIN EN 14428 - erhöhter Wasseraustritt im Beschlagbereich muss toleriert und dem Kunden mitgeteilt werden.
- Gewichtsfreigabe bis 40 kg/ Glastürflügel
- Türgröße frei gegeben bis 1000 mm Breite bzw. 2250 mm Höhe

GLASANWENDUNG:

- Vorgerichtet für 8 und 10 mm Einscheibensicherheitsglas (ESG)
- Die Beachtung der DIN EN 12150 ist vorgeschrieben, bei Duschkabinen erweitert um die DIN 14428
- Zur Vermeidung von Spontanbrüchen ist ESG-H mit Heat Soak Test empfohlen

GARANTIE:

- Voraussetzung ist die Montage durch eine(n) Fachmann/frau
- Pflege gemäß Pflegeanleitung
- 5 Jahre Garantie

ZUBEHÖR:

- Dichtprofile: bei Glasduschen nach DIN EN 14428 vorgeschrieben
- Türgriffe, Ausgleichsadapter, Handtuchhalter & Stabstangen

TECHNISCHE DETAILZEICHNUNGEN, GLASBEARBEITUNG:

Für Ganzglasduschen nach DIN EN 14428 mit Dichtprofilen:

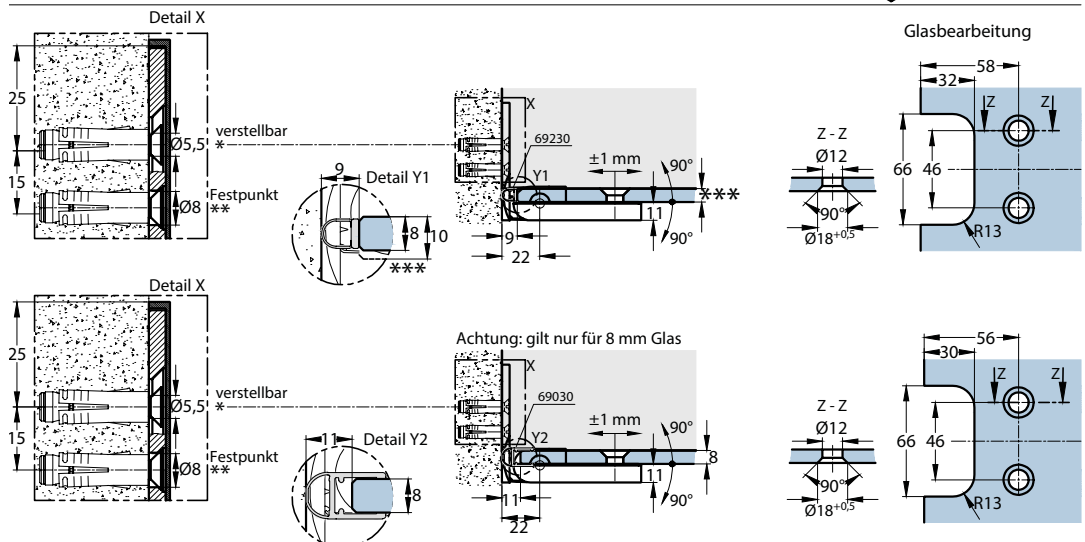
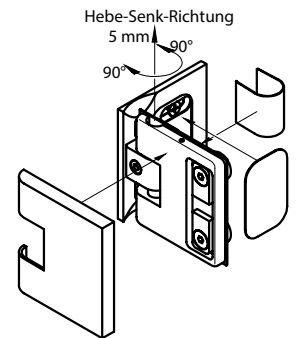
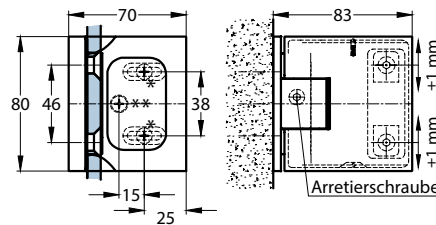

MONTAGEHINWEIS

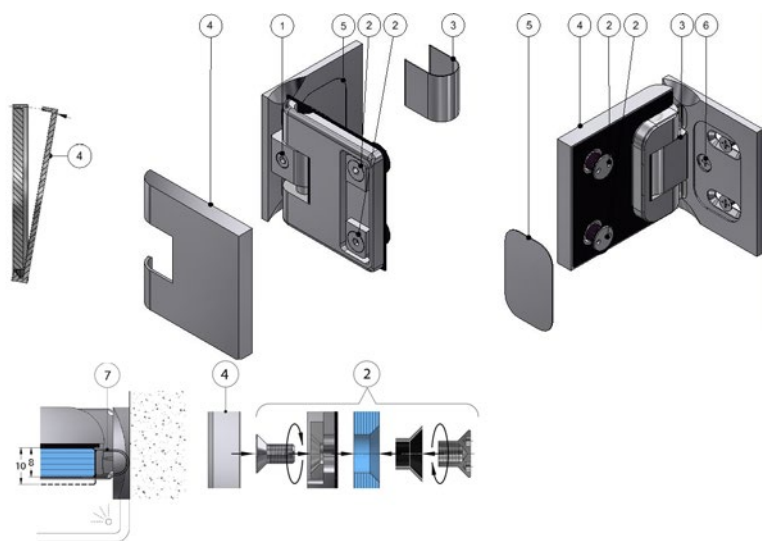

ARTIKELNUMMER

81413

BESCHREIBUNG

Glastürband Glas-Wand 90°, links, nach innen und außen öffnend

[1] Arretierschraube

[2] Befestigungsschrauben

[3] Abdeckung

[4] Abdeckung

[5] Abdeckung

[6] Bohrung

[7] Dichtprofil

VORRAUSSETZUNGEN

- Die Montage darf nur von einem(r) Fachmann/frau durchgeführt werden.
Wir weisen diesbezüglich ausdrücklich auf unsere AGBs hin, in Sonderheit auf den § 12.
- Das verwendete Glas muss Einscheibensicherheitsglas ESG 8 mm sein (10 mm auf Anfrage), gefertigt nach DIN EN 12150.
- Bei der Montage von Ganzglas-Duschtüren/-kabinen muss die DIN EN 14428 berücksichtigt werden.
- Benötigtes Werkzeug für die Montage Beschlag/Glas: 1 Inbusschlüssel SW4, Stiftschlüssel 81499
- Benötigtes Werkzeug für die Montage Beschlag/Wand: Bohrmaschine, Wasserwaage, Maßband, passender Schraubenzieher, Silikon.
- Benötigtes Befestigungsmaterial für die Montage Beschlag/Wand: Situationsbedingt geeignete Schrauben für die Wandmontage bzw. Montage an den tragenden Baukörper, sowie nach Bedarf entsprechende Dübel oder Ankerbefestigungen. Die statisch notwendige Art der Befestigungsmaterialien muss individuell bauseits geprüft werden. Die Senkungen für die Schrauben sind für Flachkopfschrauben 5 x yy mm Schraubenköpfe gefertigt, Kopfdurchmesser 9 mm. Z.B. unsere Artikelnummer 06790, 5 x 60 mm.

MONTAGE DER NEXT HS CL GLASTÜRBECHLÄGE

- Gläser im Bereich der Beschlag-Verschraubungen reinigen. Beschlag-Gewindestutzen in die Bohrungen einführen.
Die mitgelieferten Kunststoffschlauchabschnitte unbedingt als Schutz zwischen Glas und Beschlag (Schraube), einsetzen.
- Beschlag mit den Senkschrauben anschrauben, ausrichten und mit den Befestigungsschrauben [2] (Inbus SW 4) unter Zuhilfenahme des Stiftschlüssels mit 4,5 Nm fest verschrauben.
- Glas fachgerecht abstützen, gegen Kantenstöße absichern und ausrichten.
- Bohrung/Dübel für die obere und untere Wandbefestigung setzen.
- Glas mit den Beschlägen an der Wand befestigen, sodass die Achsen des übereinanderstehenden Beschlag-Paares genau im Lot über einanderstehen.
- Bei nicht lotgerechten Wänden ggf. Distanzplatten nutzen – bitte Rücksprache.
- Nach der Überprüfung der Justierung des Türflügels und der Beschläge durch die Bohrung [6] der Anschraubplatte durchbohren (Ø 8 mm) und je nach Beschaffenheit des tragenden Bauteils einen Dübel einsetzen. Dann zur Fixierung eine dritte Schraube einsetzen. Abschließend wird die Abdeckung [5] mit einem Tropfen Silikon eingeklebt
- **Einstellung der Schließposition:** die Beschläge sind in der Nulllage stufenlos einstellbar. Die Fixierung dieser Rasterung erfolgt mittels einer Arretierschrauben [1] (Inbus SW 4). Die Arretierschraube [1] lösen, dann den Türflügel in die gewünschte Nullstellung bewegen und anschließend zuerst am oberen, danach am unteren Beschlag, die Arretierschraube [1] mit 5 Nm fest anziehen und noch einmal mit 6 Nm nachziehen. Danach die Abdeckung [3] aufsetzen
- Ca. 15 Minuten nach erfolgter Montage alle Befestigungsschrauben [2] auf festen Sitz hin prüfen und nochmals mit 4,5 Nm nachziehen. Abschließend wird die Abdeckung [4] aufgesetzt.

PRODUKTPORTFOLIO, BERATUNG, SCHULUNG

Wir bieten gerne Beratung für alternative Anwendungen und Systeme, andere Glasstärken und Glasarten wie z.B. VSG, höhere Gewichtsbelastungen, Sonderbefestigungen, Objektlösungen, Schulungen, Verkaufsberatung etc. an.

Glass door fitting glass-wall 90°, left, opens in- and outwards

ARTICLE NO.

81413

Suitable for tempered safety glass	8 mm (10 mm on request)
Max. glass width	1000 mm
Max. glass height	2250 mm
Max. glass weight	40 kg



DESIGNED FOR:

- frameless-glass shower doors
- Opens inwards and outwards (double action), opening up to 90°
- Glass-wall mounting

MATERIAL:

- Housing made of brass, plated finish
- Pins etc. stainless steel
- Inserts: special material for slip resistance - protection of glass/metal contact

SPECIAL FEATURES:

- Lift-lowering Mechanism – especially suited for barrier-free shower enclosures
- Countersunk screws for easy cleaning
- Wall plate with slotted holes and cover plate
- Made in Germany in our own manufacture
- Well suited for projects – tested on 100.000 cycles
- Infinitely adjustable index
- Further matching glass-wall and glass-glass hinges and connectors available
- Different finishes available – custom finishes possible

RESTRICTIONS

- in the case of double action hinges used in a shower room, the required sealing profiles must be interrupted with the hinge due to the design.
- A slightly increased leakage of water through the hinge above the

guidelines of the DIN EN 14428 code must be tolerated and communicated to the customer

- Weight approval up to 40 kg /glass door leaf
- Door size approved up to a width of 1000 mm or a height of 2250 mm

GLASS APPLICATION:

- Prepared for 8 and 10 mm tempered safety glass
- Compliance with DIN EN 12150 is mandatory, with shower stalls extended by DIN 14428
- To avoid spontaneous fractures, ESG-H with a heat soak test is recommended

WARRANTY:

- The warranty requires installation by a trained glass specialist
- Care according to the care instructions
- 5 year warranty

ACCESSORIES:

- Sealing profiles: mandatory for glass shower rooms according to DIN EN 14428
- Door handles, towel bars & stabilization bars

TECHNICAL DETAILED DRAWINGS, GLASS SPECS:

For frameless shower door units including seals according to DIN EN 14428

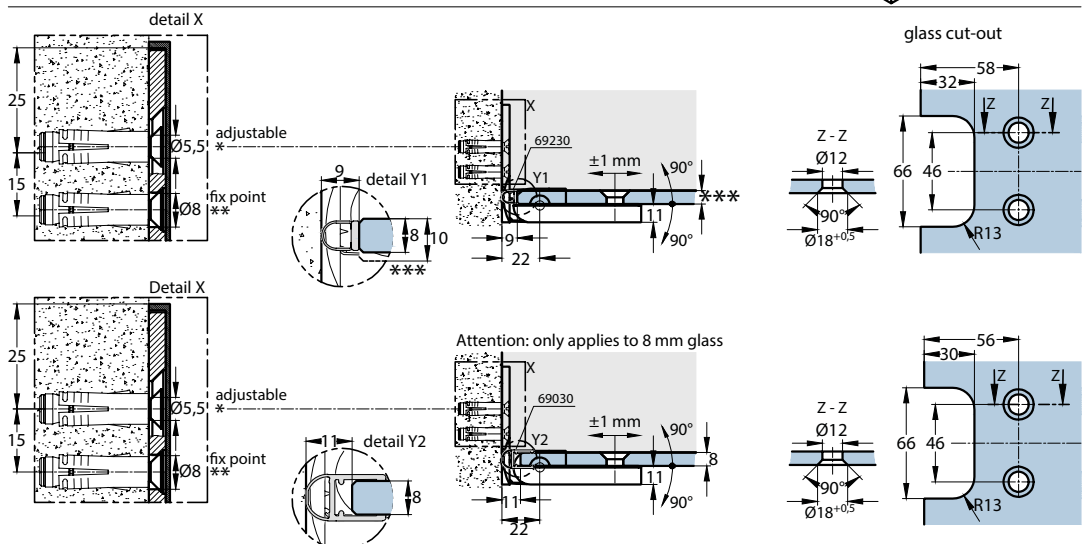
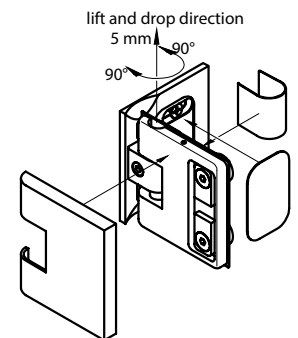
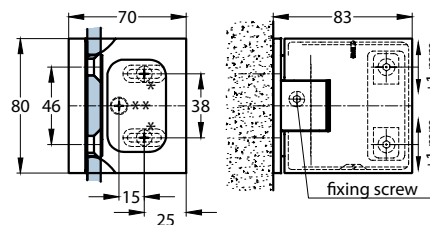

INSTRUCTIONS

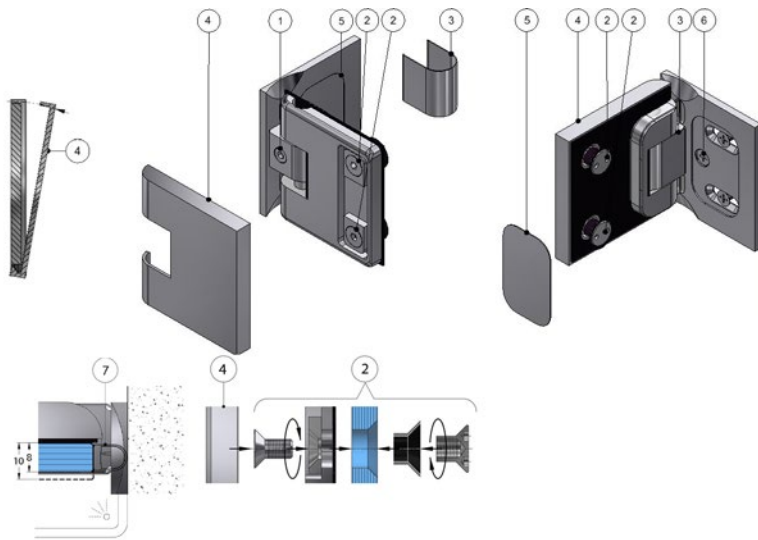

ARTICLE NUMBER

81413

DESCRIPTION

Glass door fitting glass-wall 90°, left, opens in- and outwards

- [1] locking screw
- [2] fastening screws
- [3] cover
- [4] cover
- [5] cover
- [6] hole
- [7] seal

REQUIREMENTS:

- The assembly may only be carried out by a qualified installer.
In this regard, we expressly refer to our terms and conditions, in particular § 17
- The glass used must be tempered safety glass 8 mm (10 mm on request), manufactured in accordance with EN 12150 in Europe or matching glass construction codes overseas.
- When installing all-glass shower cubicles, EN 14428 must be taken into account in Europe or matching glass construction codes overseas.
- Tools required for hinge/glass mounting: 1 Allen key SW4, pin spanner 81499
- Tools required for hinge/wall mounting / wall: drill, spirit level, measuring tape, suitable screwdriver, silicone.
- Required fastening material for hinge/wall attachment: Depending on the situation, suitable screws for wall mounting or mounting to the load-bearing structure, as well as appropriate dowels or anchor fastenings as required.
The statically necessary type of fastening material must be checked individually on site. The countersinks for the screws are made for flat head screws 5 x yy mm screw heads, head diameter 9 mm.
E.g. our article number 06790, 5 x 60 mm.

ASSEMBLY OF THE NEXT HS CL GLASS DOOR FITTINGS

- Clean glass in the area of the fittings. Insert threaded studs of the fittings into the bore holes. It is essential to insert the supplied plastic hose sections as protection between the glass and the fitting stud and screw
- Mount the hinge to the glass. Tighten the counter screws with the fastening screws [2] (Allen key SW 4) with 4,5 Nm, using the pin spanner to hold the counter screws.
- Support the glass properly, secure it against edge damage and align it.
- Drill holes /insert dowels or anchors if needed for the upper and lower wall mounting.
- Attach the glass to the wall so that the pins of the pair of fittings are exactly aligned.
- In case the wall is not in level consider using spacers – please contact us.
- After checking the final alignment of the door leaf, drill through the hole [6] in the screw-on plate (ø 8 mm) and insert a dowel depending on the nature of the wall. Then insert a third screw to fix it. Finally the cover [5] is glued in with a drop of silicone.
- **Adjustment of the index position:** the fittings are continuously adjustable. Its fixed using one locking screw [1] (Allen key SW 4), which are located under the soft PVC stoppers. Loosen the locking screw [1], then move the door leave to the desired index position and then first tighten the locking screw [1] with 5 Nm on the upper and then on the lower fitting and tighten again with 6 Nm. After that attach the cover [3].
- About 15 minutes after the installation, check all fastening screws [2] for tight fit and retighten with 4,5 Nm.
Finally the cover [4] is attached.

PRODUCT PORTFOLIO, ADVICE, TRAINING

We are happy to offer advice on alternative applications and systems, other glass thicknesses and types of glass such as laminated safety glass, higher weight loads, special fastenings, project planning, training, sales support etc.

Glastürband Glas-Glas 180°, rechts, nach innen
und außen öffnend

ARTIKELNUMMER

81430

Geeignet für ESG	8 mm (10 mm auf Anfrage)
Max. Glasbreite	1000 mm
Max. Glashöhe	2250 mm
Max. Glasgewicht	40 kg



ANWENDUNG:

- Für Ganzglas Duschen konzipiert
- Nach innen- und außen öffnend (Pendeltür-System), Öffnung bis 90°
- Glas-Glas Befestigung

MATERIAL:

- Gehäuse Messing, galvanisch veredelt
- Achsen etc. Edelstahl
- Einlagen: speziell für Rutschfestigkeit und Absicherung Glas/Metall

BESONDERHEITEN:

- Hebe-Senk Mechanismus. Besonders geeignet für bodenbündige Duschkabinen
- Flächenbündige Verschraubung zur leichteren Reinigung
- Mit Langloch- Anschraubplatte mit Abdeckung
- Made in Germany in eigener Manufaktur
- Objekt-Geeignet, auf 100.000 Zyklen getestet
- Stufenlos einstellbare Nulllage
- Weitere passende Glas-Wand, Glas-Glas Bänder und Winkel erhältlich
- Verschiedene Oberflächen, auch Sonderoberflächen möglich

EINSCHRÄNKUNGEN:

- Bei Pendeltürbändern müssen konstruktionsbedingt die im Nassraum vorgeschriebenen Dichtprofile im Beschlagbereich unterbrochen werden. Ein - bezogen auf die DIN EN 14428 - erhöhter Wasseraustritt im Beschlagbereich muss toleriert und dem Kunden mitgeteilt werden.
- Gewichtsfreigabe bis 40 kg/ Glastürflügel
- Türgröße frei gegeben bis 1000 mm Breite bzw. 2250 mm Höhe

GLASANWENDUNG:

- Vorgerichtet für 8 und 10 mm Einscheibensicherheitsglas (ESG)
- Die Beachtung der DIN EN 12150 ist vorgeschrieben, bei Duschkabinen erweitert um die DIN 14428
- Zur Vermeidung von Spontanbrüchen ist ESG-H mit Heat Soak Test empfohlen

GARANTIE:

- Voraussetzung ist die Montage durch eine(n) Fachmann/frau
- Pflege gemäß Pflegeanleitung
- 5 Jahre Garantie

ZUBEHÖR:

- Dichtprofile: bei Glasduschen nach DIN EN 14428 vorgeschrieben
- Türgriffe, Ausgleichsadapter, Handtuchhalter & Stabstangen

TECHNISCHE DETAILZEICHNUNGEN, GLASBEARBEITUNG:

Für Ganzglasduschen nach DIN EN 14428 mit Dichtprofilen:

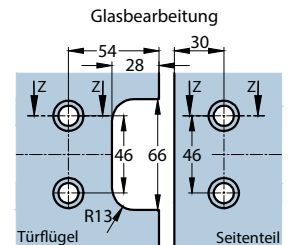
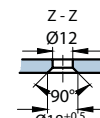
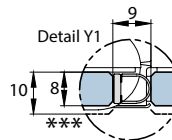
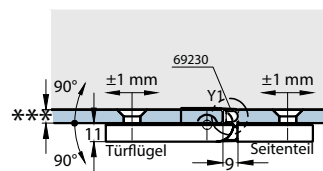
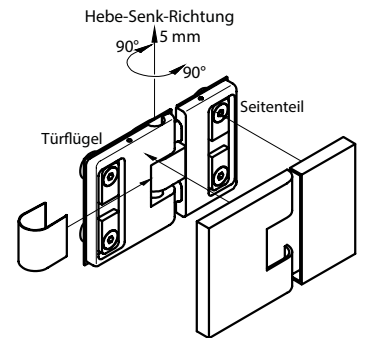
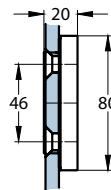
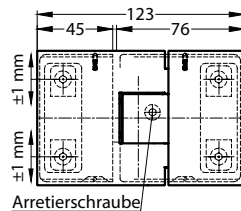

Achtung: gilt nur für 8 mm Glas

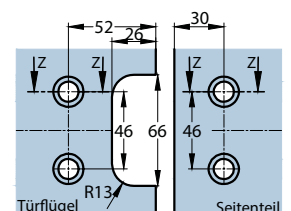
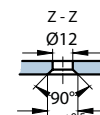
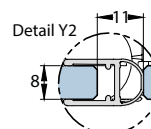
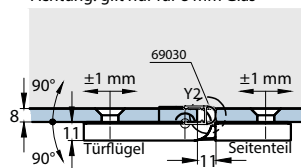

MONTAGEHINWEIS

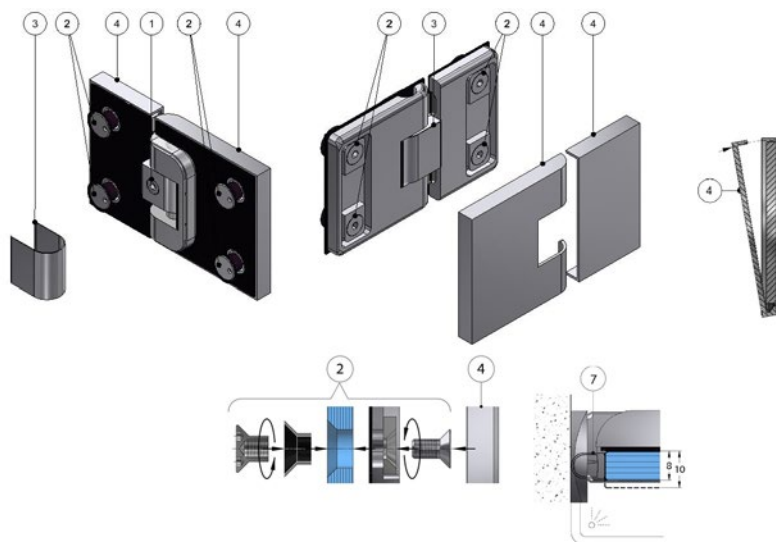

ARTIKELNUMMER

81430

BESCHREIBUNG

Glastürband Glas-Glas 180°, rechts,
nach innen und außen öffnend

[1] Arretierschraube

[2] Befestigungsschrauben

[3] Abdeckung

[4] Abdeckung

[7] Dichtprofil

VORRAUSSETZUNGEN

- Die Montage darf nur von einem(r) qualifizierten Fachmann/frau durchgeführt werden. Wir weisen diesbezüglich ausdrücklich auf unsere AGBs hin, in Sonderheit auf den § 12.
- Das verwendete Glas muss Einscheibensicherheitsglas ESG 8 mm sein (10 mm auf Anfrage), gefertigt nach DIN EN 12150.
- Bei der Montage von Ganzglas-Duschtüren/-kabinen muss die DIN EN 14428 berücksichtigt werden.
- Benötigtes Werkzeug für die Montage Beschlag/Glas: 1 Inbusschlüssel SW4, Stiftschlüssel 81499.

MONTAGE DER NEXT HS CL GLASTÜRBESCHLÄGE

- Gläser im Bereich der Beschlag-Verschraubungen reinigen.
- Schritt 1: Seitenteil fachgerecht abstützen, gegen Kantenstöße absichern, ausrichten und montieren.
- Schritt 2: Beschlag-Gewindestutzen in die Bohrungen am Türflügel einführen. In die Glasbohrungen unbedingt die mitgelieferten Kunststoffschlauchabschnitte, als Schutz zwischen Glas und Beschlag (Schraube), einsetzen und Senkschrauben mit den Befestigungsschrauben [2] (Inbus SW 4) unter Zuhilfenahme des Stiftschlüssels mit 4,5 Nm fest verschrauben.
- Schritt 3: Türflügel am Seitenteil befestigen. Auch hier unbedingt die mitgelieferten Kunststoffschlauchabschnitte, als Schutz zwischen Glas und Beschlag (Schraube), einsetzen Senkschrauben mit den Befestigungsschrauben [2] (Inbus SW 4) mit 8 Nm fest verschrauben.
- **Einstellung der Schließposition:** die Beschläge sind in der Nulllage stufenlos einstellbar. Die Fixierung dieser Rasterung erfolgt mittels einer Arretierschrauben [2] (Inbus SW 4). Die Arretierschraube [1] lösen, dann den Türflügel in die gewünschte Nullstellung bewegen und anschließend zuerst am oberen, danach am unteren Beschlag, die Arretierschraube [1] mit 5 Nm fest anziehen und noch einmal mit 6 Nm nachziehen. Dann Abdeckung [3] montieren
- Ca. 15 Minuten nach erfolgter Montage alle Befestigungsschrauben [2] auf festen Sitz hin prüfen und nochmals mit 4,5 Nm nachziehen. Abschließend Abdeckungen [4] montieren.

PRODUKTPORTFOLIO, BERATUNG, SCHULUNG

Wir bieten gerne Beratung für alternative Anwendungen und Systeme, andere Glasstärken und Glasarten wie z.B. VSG, höhere Gewichtsbelastungen, Sonderbefestigungen, Objektlösungen, Schulungen, Verkaufsberatung etc. an.

Glass door fitting glass-glass 180°, right, opens in- and outwards

ARTICLE NO.

81430

Suitable for tempered safety glass	8 mm (10 mm on request)
Max. glass width	1000 mm
Max. glass height	2250 mm
Max. glass weight	40 kg



DESIGNED FOR:

- frameless-glass shower doors
- Opens inwards and outwards (double action), opening up to 90°
- Glass-glass mounting

MATERIAL:

- Housing made of brass, plated finish
- Pins etc. stainless steel
- Inserts: special material for slip resistance - protection of glass/metal contact

SPECIAL FEATURES:

- Lift-lowering Mechanism – especially suited for barrier-free shower enclosures
- Countersunk screws for easy cleaning
- Wall plate with slotted holes and cover plate
- Made in Germany in our own manufacture
- Well suited for projects – tested on 100.000 cycles
- Infinitely adjustable index
- Further matching glass-wall and glass-glass hinges and connectors available
- Different finishes available – custom finishes possible

RESTRICTIONS

- in the case of double action hinges used in a shower room, the required sealing profiles must be interrupted with the hinge due to the design.
- A slightly increased leakage of water through the hinge above the

guidelines of the DIN EN 14428 code must be tolerated and communicated to the customer

- Weight approval up to 40 kg /glass door leaf
- Door size approved up to a width of 1000 mm or a height of 2250 mm

GLASS APPLICATION:

- Prepared for 8 and 10 mm tempered safety glass
- Compliance with DIN EN 12150 is mandatory, with shower stalls extended by DIN 14428
- To avoid spontaneous fractures, ESG-H with a heat soak test is recommended

WARRANTY:

- The warranty requires installation by a trained glass specialist
- Care according to the care instructions
- 5 year warranty

ACCESSORIES:

- Sealing profiles: mandatory for glass shower rooms according to DIN EN 14428
- Door handles, towel bars & stabilization bars

TECHNICAL DETAILED DRAWINGS, GLASS SPECS:

For frameless shower door units including seals according to DIN EN 14428

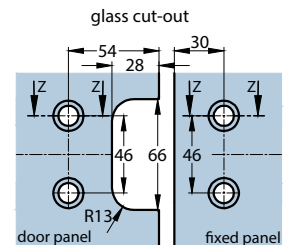
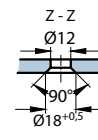
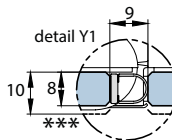
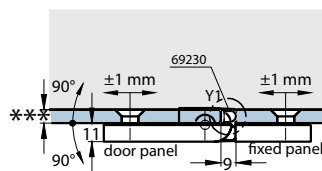
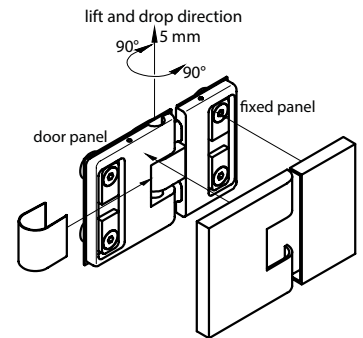
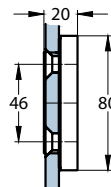
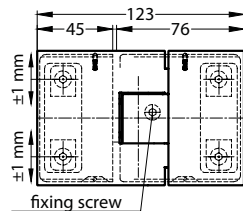

Attention: only applies to 8 mm glass

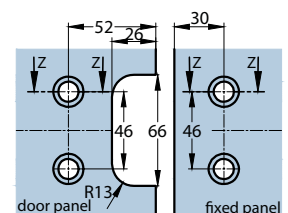
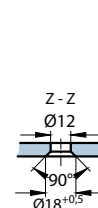
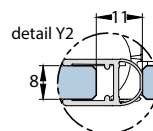
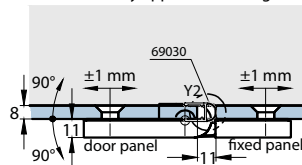

INSTRUCTIONS

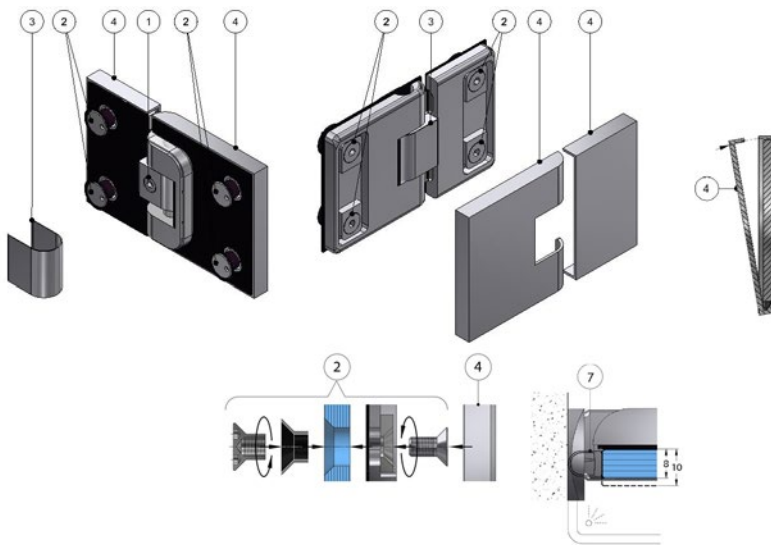

ARTICLE NUMBER

81430

DESCRIPTION

Glass door fitting glass-glass 180°, right, opens in- and outwards

- [1] locking screw
- [2] fastening screws
- [3] cover
- [4] cover
- [7] seal

REQUIREMENTS:

- The assembly may only be carried out by a qualified installer.
In this regard, we expressly refer to our terms and conditions, in particular § 17
- The glass used must be tempered safety glass 8 mm (10 mm on request), manufactured in accordance with EN 12150 in Europe or matching glass construction codes overseas.
- When installing all-glass shower cubicles, EN 14428 must be taken into account in Europe or matching glass construction codes elsewhere.
- Tools required for hinge/glass mounting: 1 Allen key SW4, pin spanner 81499.

ASSEMBLY OF THE NEXT HS CL GLASS DOOR FITTINGS

- Clean the glass in the area of the fittings
- Step 1: support the side panel properly, secure it against edge damage align and install it.
- Step 2: and insert the threaded studs of the fittings into the bore holes.
It is essential to insert the supplied plastic hose sections into the glass bore holes as protection between the glass and the fitting stud and screw.
- Step 3: Attach the door panel to the side panel. It is essential to insert the supplied plastic tube sections into the glass bore holes as protection between the glass and the fitting-stud and screw here as well. Tighten the countersunk screws with the fastening screws [2] (Allen key SW 4) with 4,5 Nm pressure, using the pin spanner to hold the counter screws.
- **Adjustment of the index position:** the fittings are continuously adjustable. Its fixed using one locking screw [1] (Allen key SW 4. Loosen the locking screw [1], then move the door leave to the desired index position and then first tighten the locking screws [2] with 5 Nm on the upper and then on the lower fitting. Tighten again with 6 Nm. Then attach cover [3].
- About 15 Minutes after installation, check all fastening screws [2] for tight fit and tighten again with 4,5 Nm.
Finally attach covers [4].

PRODUCT PORTFOLIO, ADVICE, TRAINING

We are happy to offer advice on alternative applications and systems, other glass thicknesses and types of glass such as laminated safety glass, higher weight loads, special fastenings, project planning, training, sales support etc.

Glastürband Glas-Glas 180°, links, nach innen und außen öffnend

ARTIKELNUMMER

81431

Geeignet für ESG	8 mm (10 mm auf Anfrage)
Max. Glasbreite	1000 mm
Max. Glashöhe	2250 mm
Max. Glasgewicht	40 kg



ANWENDUNG:

- Für Ganzglas Duschen konzipiert
- Nach innen- und außen öffnend (Pendeltür-System), Öffnung bis 90°
- Glas-Glas Befestigung

MATERIAL:

- Gehäuse Messing, galvanisch veredelt
- Achsen etc. Edelstahl
- Einlagen: speziell für Rutschfestigkeit und Absicherung Glas/Metall

BESONDERHEITEN:

- Hebe-Senk Mechanismus. Besonders geeignet für bodenbündige Duschkabinen
- Flächenbündige Verschraubung zur leichteren Reinigung
- Mit Langloch- Anschraubplatte mit Abdeckung
- Made in Germany in eigener Manufaktur
- Objekt-Geeignet, auf 100.000 Zyklen getestet
- Stufenlos einstellbare Nulllage
- Weitere passende Glas-Wand, Glas-Glas Bänder und Winkel erhältlich
- Verschiedene Oberflächen, auch Sonderoberflächen möglich

EINSCHRÄNKUNGEN:

- Bei Pendeltürbändern müssen konstruktionsbedingt die im Nassraum vorgeschriebenen Dichtprofile im Beschlagbereich unterbrochen werden. Ein - bezogen auf die DIN EN 14428 - erhöhter Wasseraustritt im Beschlagbereich muss toleriert und dem Kunden mitgeteilt werden.
- Gewichtsfreigabe bis 40 kg/ Glasflügel
- Türgröße frei gegeben bis 1000 mm Breite bzw. 2250 mm Höhe

GLASANWENDUNG:

- Vorgerichtet für 8 und 10 mm Einscheibensicherheitsglas (ESG)
- Die Beachtung der DIN EN 12150 ist vorgeschrieben, bei Duschkabinen erweitert um die DIN 14428
- Zur Vermeidung von Spontanbrüchen ist ESG-H mit Heat Soak Test empfohlen

GARANTIE:

- Voraussetzung ist die Montage durch eine(n) Fachmann/frau
- Pflege gemäß Pflegeanleitung
- 5 Jahre Garantie

ZUBEHÖR:

- Dichtprofile: bei Glasduschen nach DIN EN 14428 vorgeschrieben
- Türgriffe, Ausgleichsadapter, Handtuchhalter & Stabstangen

TECHNISCHE DETAILZEICHNUNGEN, GLASBEARBEITUNG:

Für Ganzglasduschen nach DIN EN 14428 mit Dichtprofilen:

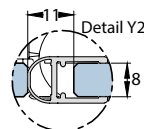
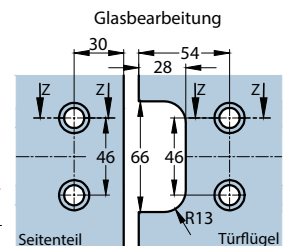
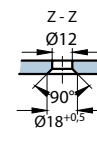
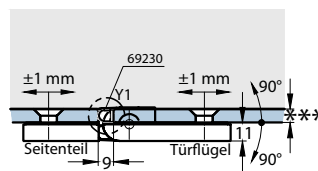
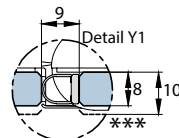
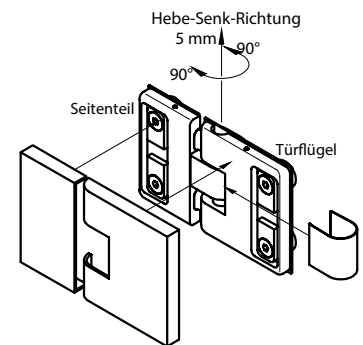
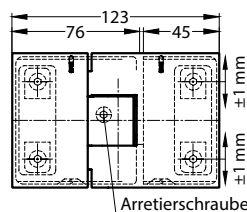
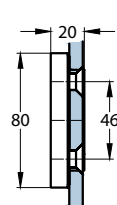

Achtung: gilt nur für 8 mm Glas

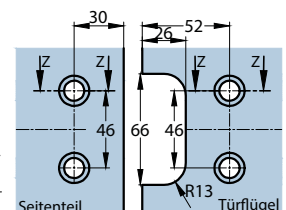
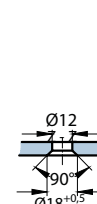
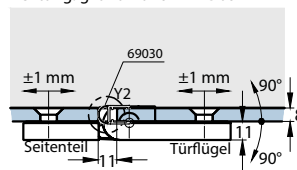

MONTAGEHINWEIS

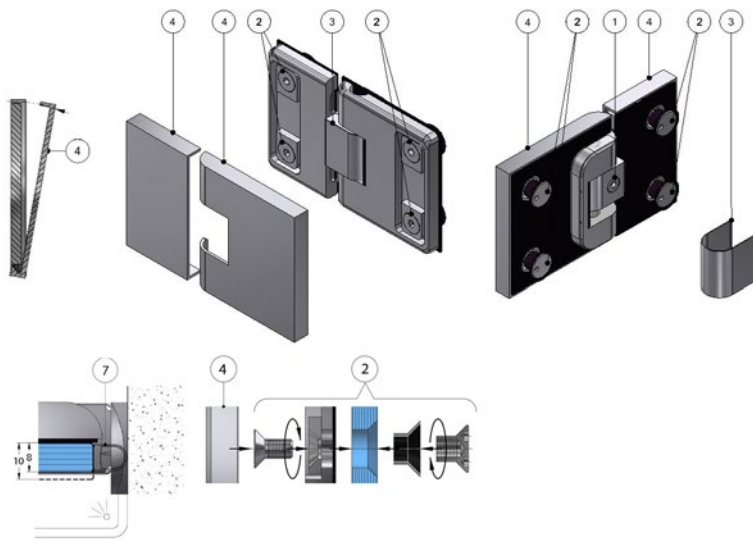

ARTIKELNUMMER

81431

BESCHREIBUNG

Glastürband Glas-Glas 180°, links, nach innen und außen öffnend

[1] Arretierschraube

[2] Befestigungsschrauben

[3] Abdeckung

[4] Abdeckung

[7] Dichtprofil

VORRAUSSETZUNGEN

- Die Montage darf nur von einem(r) qualifizierten Fachmann/frau durchgeführt werden. Wir weisen diesbezüglich ausdrücklich auf unsere AGBs hin, in Sonderheit auf den § 12.
- Das verwendete Glas muss Einscheibensicherheitsglas ESG 8 mm sein (10 mm auf Anfrage), gefertigt nach DIN EN 12150.
- Bei der Montage von Ganzglas-Duschtüren/-kabinen muss die DIN EN 14428 berücksichtigt werden.
- Benötigtes Werkzeug für die Montage Beschlag/Glas: 1 Inbusschlüssel SW4, Stiftschlüssel 81499.

MONTAGE DER NEXT HS CL GLASTÜRBESCHLÄGE

- Gläser im Bereich der Beschlag-Verschraubungen reinigen.
- Schritt 1: Seitenteil fachgerecht abstützen, gegen Kantenstöße absichern, ausrichten und montieren.
- Schritt 2: Beschlag-Gewindestutzen in die Bohrungen am Türflügel einführen. In die Glasbohrungen unbedingt die mitgelieferten Kunststoffschlauchabschnitte, als Schutz zwischen Glas und Beschlag (Schraube), einsetzen und Senkschrauben mit den Befestigungsschrauben [2] (Inbus SW 4) unter Zuhilfenahme des Stiftschlüssels mit 4,5 Nm fest verschrauben.
- Schritt 3: Türflügel am Seitenteil befestigen. Auch hier unbedingt die mitgelieferten Kunststoffschlauchabschnitte, als Schutz zwischen Glas und Beschlag (Schraube), einsetzen Senkschrauben mit den Befestigungsschrauben [2] (Inbus SW 4) mit 8 Nm fest verschrauben.
- **Einstellung der Schließposition:** die Beschläge sind in der Nulllage stufenlos einstellbar. Die Fixierung dieser Rasterung erfolgt mittels einer Arretier-Schrauben [2] (Inbus SW 4). Die Arretier-Schraube [1] lösen, dann den Türflügel in die gewünschte Nullstellung bewegen und anschließend zuerst am oberen, danach am unteren Beschlag, die Arretier-Schraube [1] mit 5 Nm fest anziehen und noch einmal mit 6 Nm nachziehen. Dann Abdeckung [3] montieren
- Ca. 15 Minuten nach erfolgter Montage alle Befestigungsschrauben [2] auf festen Sitz hin prüfen und nochmals mit 4,5 Nm nachziehen. Abschließend Abdeckungen [4] montieren.

PRODUKTPORTFOLIO, BERATUNG, SCHULUNG

Wir bieten gerne Beratung für alternative Anwendungen und Systeme, andere Glasstärken und Glasarten wie z.B. VSG, höhere Gewichtsbelastungen, Sonderbefestigungen, Objektlösungen, Schulungen, Verkaufsberatung etc. an.

Glass door fitting glass-glass 180°, left, opens in- and outwards

ARTICLE NO.

81431

Suitable for tempered safety glass	8 mm (10 mm on request)
Max. glass width	1000 mm
Max. glass height	2250 mm
Max. glass weight	40 kg



DESIGNED FOR:

- frameless-glass shower doors
- Opens inwards and outwards (double action), opening up to 90°
- Glass-glass mounting

MATERIAL:

- Housing made of brass, plated finish
- Pins etc. stainless steel
- Inserts: special material for slip resistance - protection of glass/metal contact

SPECIAL FEATURES:

- Lift-lowering Mechanism – especially suited for barrier-free shower enclosures
- Countersunk screws for easy cleaning
- Wall plate with slotted holes and cover plate
- Made in Germany in our own manufacture
- Well suited for projects – tested on 100.000 cycles
- Infinitely adjustable index
- Further matching glass-wall and glass-glass hinges and connectors available
- Different finishes available – custom finishes possible

RESTRICTIONS

- in the case of double action hinges used in a shower room, the required sealing profiles must be interrupted with the hinge due to the design.
- A slightly increased leakage of water through the hinge above the

guidelines of the DIN EN 14428 code must be tolerated and communicated to the customer

- Weight approval up to 40 kg /glass door leaf
- Door size approved up to a width of 1000 mm or a height of 2250 mm

GLASS APPLICATION:

- Prepared for 8 and 10 mm tempered safety glass
- Compliance with DIN EN 12150 is mandatory, with shower stalls extended by DIN 14428
- To avoid spontaneous fractures, ESG-H with a heat soak test is recommended

WARRANTY:

- The warranty requires installation by a trained glass specialist
- Care according to the care instructions
- 5 year warranty

ACCESSORIES:

- Sealing profiles: mandatory for glass shower rooms according to DIN EN 14428
- Door handles, towel bars & stabilization bars

TECHNICAL DETAILED DRAWINGS, GLASS SPECS:

For frameless shower door units including seals according to DIN EN 14428

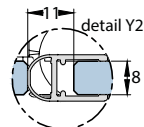
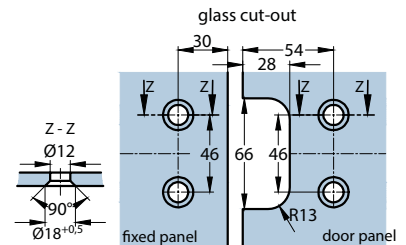
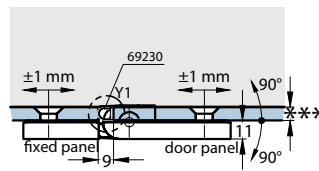
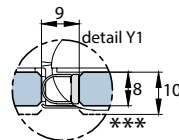
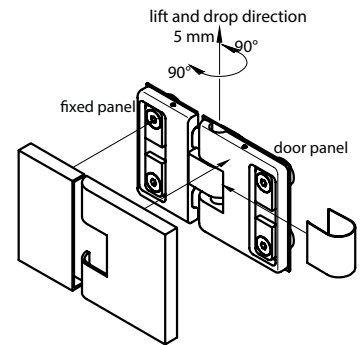
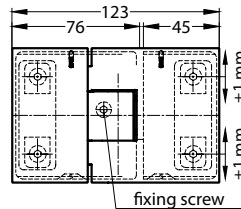
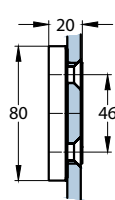

Attention: only applies to 8 mm glass

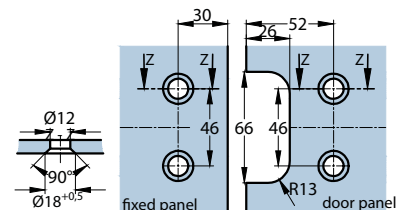
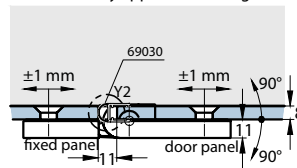

INSTRUCTIONS

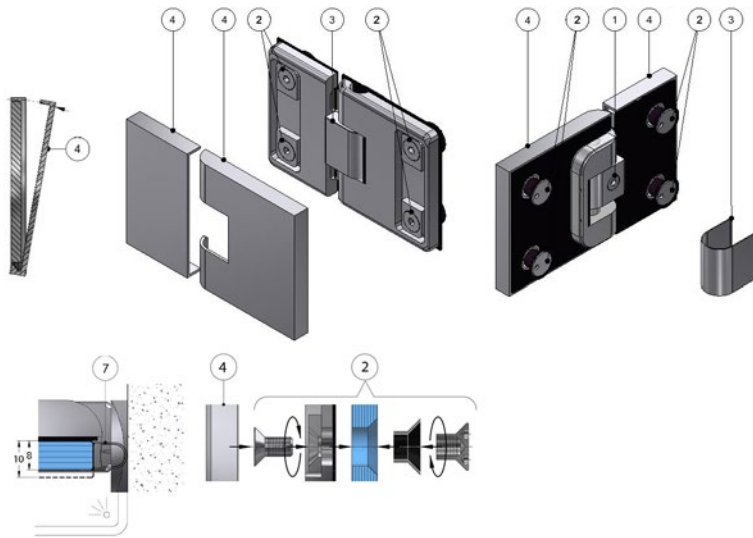

ARTICLE NUMBER

81431

DESCRIPTION

Glass door fitting glass-glass 180°, left, opens in- and outwards

- [1] locking screw
- [2] fastening screws
- [3] cover
- [4] cover
- [7] seal

REQUIREMENTS:

- The assembly may only be carried out by a qualified installer.
In this regard, we expressly refer to our terms and conditions, in particular § 17
- The glass used must be tempered safety glass 8 mm (10 mm on request), manufactured in accordance with EN 12150 in Europe or matching glass construction codes overseas.
- When installing all-glass shower cubicles, EN 14428 must be taken into account in Europe or matching glass construction codes elsewhere.
- Tools required for hinge/glass mounting: 1 Allen key SW4, pin spanner 81499.

ASSEMBLY OF THE NEXT HS CL GLASS DOOR FITTINGS

- Clean the glass in the area of the fittings
- Step 1: support the side panel properly, secure it against edge damage align and install it.
- Step 2: and insert the threaded studs of the fittings into the bore holes.
It is essential to insert the supplied plastic hose sections into the glass bore holes as protection between the glass and the fitting stud and screw.
- Step 3: Attach the door panel to the side panel. It is essential to insert the supplied plastic tube sections into the glass bore holes as protection between the glass and the fitting-stud and screw here as well. Tighten the countersunk screws with the fastening screws [2] (Allen key SW 4) with 4,5 Nm pressure, using the pin spanner to hold the counter screws.
- **Adjustment of the index position:** the fittings are continuously adjustable. Its fixed using one locking screw [1] (Allen key SW 4. Loosen the locking screw [1], then move the door leave to the desired index position and then first tighten the locking screws [2] with 5 Nm on the upper and then on the lower fitting. Tighten again with 6 Nm. Then attach cover [3].
- About 15 Minutes after installation, check all fastening screws [2] for tight fit and tighten again with 4,5 Nm.
Finally attach covers [4].

PRODUCT PORTFOLIO, ADVICE, TRAINING

We are happy to offer advice on alternative applications and systems, other glass thicknesses and types of glass such as laminated safety glass, higher weight loads, special fastenings, project planning, training, sales support etc.

Winkelverbinder Glas-Wand 90°

ARTIKELNUMMER

81491

Geeignet für ESG	8 mm & 10 mm
Max. Glasbreite	
Max. Glashöhe	
Max. Glasgewicht	



ANWENDUNG:

- Für Ganzglas Duschen konzipiert
- Glas-Wand Befestigung

MATERIAL:

- Gehäuse Messing, galvanisch veredelt
- Einlagen: speziell für Rutschfestigkeit und Absicherung Glas/Metall

BESONDERHEITEN:

- Flächenbündige Verschraubung zur leichteren Reinigung
- Langloch-Wand-Anschraubplatte mit Abdeckkappe
- Made in Germany in eigener Manufaktur
- Verschiedene Oberflächen, auch Sonderoberflächen möglich

EINSCHRÄNKUNGEN:

- Anzahl der einzusetzenden Winkel nach Rücksprache
- Notwendige Kombination mit Stabilisationsstangen, z.B. bei Walkin-Duschen nach Rücksprache

GLASANWENDUNG:

- Vorgefertigt für 8 und 10 mm Einscheibensicherheitsglas (ESG)
- Die Beachtung der DIN EN 12150 ist vorgeschrieben, bei Duschkabinen erweitert um die DIN 14428
- Zur Vermeidung von Spontanbrüchen ist ESG-H mit Heat Soak Test empfohlen

GARANTIE:

- Voraussetzung ist die Montage durch eine(n) Fachmann/frau
- Pflege gemäß Pflegeanleitung
- 5 Jahre Garantie

ZUBEHÖR:

- Dichtprofile: bei Glasduschen nach DIN EN 14428 vorgeschrieben
- Türgriffe, Ausgleichsadapter, Handtuchhalter & Stabstangen

TECHNISCHE DETAILZEICHNUNGEN, GLASBEARBEITUNG:

Für Ganzglasduschen nach DIN EN 14428 mit Dichtprofilen:

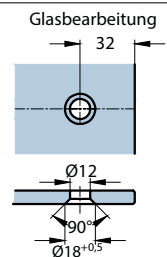
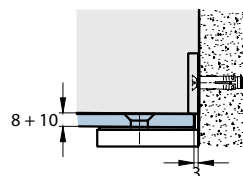
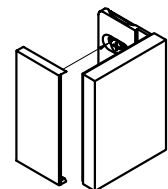
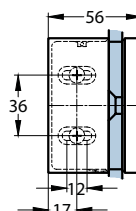
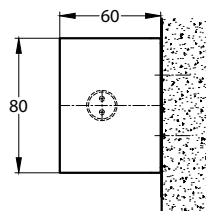

MONTAGEHINWEIS

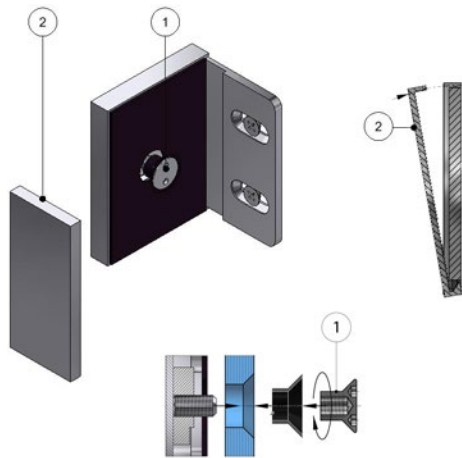

ARTIKELNUMMER

81491

BESCHREIBUNG

Winkelverbinder, Glas-Wand 90°

[1] Befestigungsschrauben

[2] Abdeckplatte

VORRAUSSETZUNGEN

- Die Montage darf nur von einem(r) qualifizierten Fachmann/frau durchgeführt werden.
Wir weisen diesbezüglich ausdrücklich auf unsere AGBs hin, in Sonderheit auf den § 12.
- Das verwendete Glas muss Einscheibensicherheitsglas ESG 8 mm oder 10 mm sein, gefertigt nach DIN EN 12150.
- Bei der Montage von Ganzglaskabinen muss die DIN EN 14428 berücksichtigt werden.
- Benötigtes Werkzeug für die Montage Beschlag/Glas: 1 Stiftschlüssel 81499.
- Benötigtes Werkzeug für die Montage Beschlag/Wand: Bohrmaschine, Wasserwaage, Maßband, passender Schraubenzieher
- Benötigtes Befestigungsmaterial für die Montage Beschlag/Wand: Situationsbedingt geeignete Schrauben für die Wandmontage bzw. Montage an den tragenden Baukörper, sowie nach Bedarf entsprechende Dübel oder Ankerbefestigungen. Die statisch notwendige Art der Befestigungsmaterialien muss individuell bauseits geprüft werden. Die Senkungen für die Schrauben sind für Flachkopfschrauben 5 x yy mm Schraubenköpfe gefertigt, Kopfdurchmesser 9 mm. Z.B. unsere Artikelnummer 06790, 5 x 60 mm.

MONTAGE DER NEXT HS CL GLASTÜRBESCHLÄGE

- Gläser im Bereich der Beschlag-Verschraubungen reinigen. Beschlag-Gewindestutzen in die Bohrung einführen.
In die Glasbohrung unbedingt die mitgelieferten Kunststoffhülse, als Schutz zwischen Glas und Beschlag (Schraube), einsetzen.
- Winkel mit der Senkschraube [1] (Stiftschlüssel 81499) mit 4,5 Nm fest verschrauben
- Glas fachgerecht abstützen, gegen Kantenstöße absichern und ausrichten.
- Bohrung/Dübel für die obere und untere Wandbefestigung setzen.
- Glas mit den Beschlägen an der Wand verschrauben, so dass die Beschläge genau im Lot sind.
- Bei nicht lotgerechten Wänden ggf. Distanzplatten nutzen – bitte Rücksprache.
- Ca. 15 Minuten nach erfolgter Montage alle Befestigungsschrauben [1] auf festen Sitz hin prüfen und nochmals mit 4,5 Nm nachziehen.
- Abschließend wird die Abdeckplatte [2] montiert.

PRODUKTPORTFOLIO, BERATUNG, SCHULUNG

Wir bieten gerne Beratung für alternative Anwendungen und Systeme, andere Glasstärken und Glasarten wie z.B. VSG, höhere Gewichtsbelastungen, Sonderbefestigungen, Objektlösungen, Schulungen, Verkaufsberatung etc. an.

Connector glass-wall 90°

ARTICLE NO.

81491

Suitable for tempered safety glass	8 mm & 10 mm
Max. glass width	
Max. glass height	
Max. glass weight	



DESIGNED FOR:

- frameless-glass shower doors
- Glass-wall mounting

MATERIAL:

- Housing made of brass, plated finish
- Inserts: special material for slip resistance - protection of glass/metal contact

SPECIAL FEATURES:

- Flächenbündige Verschraubung zur leichteren Reinigung
- Langloch-Wand-Anschraubplatte mit Abdeckkappe
- Made in Germany in eigener Manufaktur
- Verschiedene Oberflächen, auch Sonderoberflächen möglich

RESTRICTIONS

- in the case of double action hinges used in a shower room, the required sealing profiles must be interrupted with the hinge due to the design.
A slightly increased leakage of water through the hinge above the

GLASS APPLICATION:

- Prepared for 8 and 10 mm tempered safety glass
- Compliance with DIN EN 12150 is mandatory, with shower stalls extended by DIN 14428
- To avoid spontaneous fractures, ESG-H with a heat soak test is recommended

WARRANTY:

- The warranty requires installation by a trained glass specialist
- Care according to the care instructions
- 5 year warranty

ACCESSORIES:

- Sealing profiles: mandatory for glass shower rooms according to DIN EN 14428
- Door handles, towel bars & stabilization bars

TECHNICAL DETAILED DRAWINGS, GLASS SPECS:

For frameless shower door units including seals according to DIN EN 14428

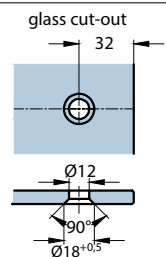
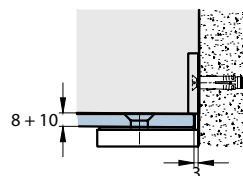
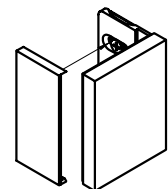
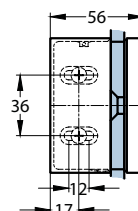
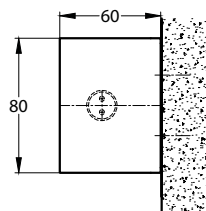

INSTRUCTIONS

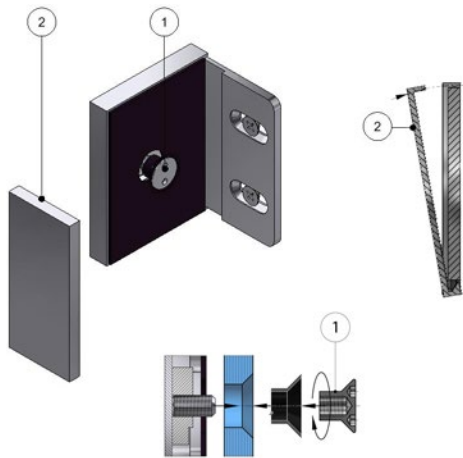

ARTICLE NUMBER

81491

DESCRIPTION

connector, glass-wall 90°

[1] fastening screws

[2] cover plate

REQUIREMENTS:

- The assembly may only be carried out by a qualified installer.
In this regard, we expressly refer to our terms and conditions, in particular § 17
- The glass used must be tempered safety glass 8 mm or 10 mm, manufactured in accordance with EN 12150 in Europe or matching glass construction codes overseas.
- When installing all-glass shower cubicles, EN 14428 must be taken into account in Europe or matching glass construction codes overseas.
- Tools required for hinge/glass mounting: pin spanner 81499.
- Tools required for hinge/wall mounting / wall: drill, spirit level, measuring tape, suitable screwdriver.
- Required fastening material for hinge/wall attachment: Depending on the situation, suitable screws for wall mounting or mounting to the load-bearing structure, as well as appropriate dowels or anchor fastenings as required.
The statically necessary type of fastening material must be checked individually on site.
The countersinks for the screws are made for flat head screws 5 x yy mm screw heads, head diameter 9 mm.
E.g. our article number 06790, 5 x 60 mm.

ASSEMBLY OF THE NEXT HS CL GLASS DOOR FITTINGS

- Clean glass in the area of the connectors. Insert threaded studs of the fittings into the bore holes. It is essential to insert the supplied plastic hose sections into the glass bore holes as protection between the glass and the fitting-stud and screw.
- Tighten the connector with the countersunk screw [1] (pin spanner 81499) with 4,5 Nm.
- Support the glass properly, secure it against edge damage and align it.
- Drill holes / insert dowels or anchors if needed for the upper and lower wall mounting.
- Attach glass to the wall so that the fittings are aligned exactly and securely fixed.
- In case the wall is not in level consider using spacers – please contact us.
- About 15 Minutes after installation, check all fastening screws [1] for tight fit and tighten again with 4,5 Nm.
- Finally the cover plate [2] is attached.

PRODUCT PORTFOLIO, ADVICE, TRAINING

We are happy to offer advice on alternative applications and systems, other glass thicknesses and types of glass such as laminated safety glass, higher weight loads, special fastenings, project planning, training, sales support etc.

Winkelverbinder Glas-Glas 90°

ARTIKELNUMMER

81492

Geeignet für ESG	8 mm & 10 mm
Max. Glasbreite	
Max. Glashöhe	
Max. Glasgewicht	



ANWENDUNG:

- Für Ganzglas Duschen konzipiert
- Glas-Glas Befestigung

MATERIAL:

- Gehäuse Messing, galvanisch veredelt
- Einlagen: speziell für Rutschfestigkeit und Absicherung Glas/Metall

BESONDERHEITEN:

- Flächenbündige Verschraubung zur leichteren Reinigung
- Langloch-Wand-Anschraubplatte mit Abdeckkappe
- Made in Germany in eigener Manufaktur
- Verschiedene Oberflächen, auch Sonderoberflächen möglich

EINSCHRÄNKUNGEN:

- Anzahl der einzusetzenden Winkel nach Rücksprache
- Notwendige Kombination mit Stabilisationsstangen, z.B. bei Walkin-Duschen nach Rücksprache

GLASANWENDUNG:

- Vorgefertigt für 8 und 10 mm Einscheibensicherheitsglas (ESG)
- Die Beachtung der DIN EN 12150 ist vorgeschrieben, bei Duschkabinen erweitert um die DIN 14428
- Zur Vermeidung von Spontanbrüchen ist ESG-H mit Heat Soak Test empfohlen

GARANTIE:

- Voraussetzung ist die Montage durch eine(n) Fachmann/frau
- Pflege gemäß Pflegeanleitung
- 5 Jahre Garantie

ZUBEHÖR:

- Dichtprofile: bei Glasduschen nach DIN EN 14428 vorgeschrieben
- Türgriffe, Ausgleichsadapter, Handtuchhalter & Stabstangen

TECHNISCHE DETAILZEICHNUNGEN, GLASBEARBEITUNG:

Für Ganzglasduschen nach DIN EN 14428 mit Dichtprofilen:

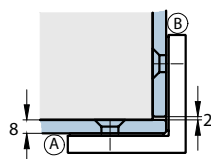
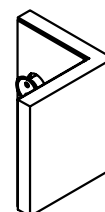
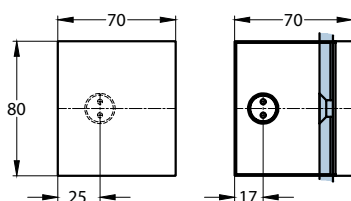

Für 8 mm Glas

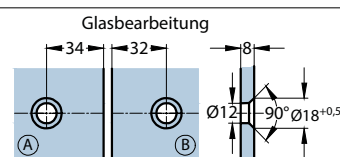

Glasbearbeitung

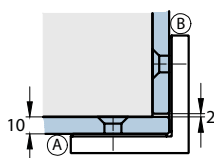

Für 10 mm Glas

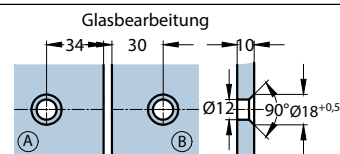

Glasbearbeitung

MONTAGEHINWEIS



ARTIKELNUMMER

81492

BESCHREIBUNG

Winkelverbinder, Glas-Glas 90°

[1] Befestigungsschrauben

VORRAUSSETZUNGEN

- Die Montage darf nur von einem(r) qualifizierten Fachmann/frau durchgeführt werden.
Wir weisen diesbezüglich ausdrücklich auf unsere AGBs hin, in Sonderheit den § 12.
- Das verwendete Glas muss Einscheibensicherheitsglas ESG 8 mm oder 10 mm sein, gefertigt nach DIN EN 12150.
- Bei der Montage von Ganzglas-Duschkabinen muss die DIN EN 14428 berücksichtigt werden.
- Benötigtes Werkzeug für die Montage Beschlag/Glas: 1 Stiftschlüssel 81499

MONTAGE DER NEXT HS CL GLASTÜRBESCHLÄGE

- Gläser im Bereich der Beschlag-Verschraubungen reinigen
- Schritt 1: Senkkopfschraube (1) in die Bohrung am ersten Seitenteil einführen.
- In die Glasbohrung unbedingt die mitgelieferten Kunststoffhülsen, als Schutz zwischen Glas und Schraube einsetzen und Winkel mit den Befestigungsschrauben [1] (Stiftschlüssel 81499) mit 4,5 Nm fest verschrauben.
- Schritt 2: zweites Seitenteil fachgerecht abstützen, gegen Kantenstöße absichern ausrichten, dann am ersten Seitenteil befestigen.
Auch hier unbedingt die mitgelieferten Kunststoffhülsen, als Schutz zwischen Glas und Schraube einsetzen und Winkel mit der Senkkopfschraube [1] (Stiftschlüssel 81499) mit 8 Nm fest verschrauben.
- Ca. 15 Minuten nach erfolgter Montage alle Befestigungsschrauben [1] auf festen Sitz hin prüfen und nochmals mit 4,5 Nm nachziehen.

PRODUKTPORTFOLIO, BERATUNG, SCHULUNG

Wir bieten gerne Beratung für alternative Anwendungen und Systeme, andere Glasstärken und Glasarten wie z.B. VSG, höhere Gewichtsbelastungen, Sonderbefestigungen, Objektlösungen, Schulungen, Verkaufsberatung etc. an.

Connector glass-glass 90°

ARTICLE NO.

81492

Suitable for tempered safety glass	8 mm & 10 mm
Max. glass width	
Max. glass height	
Max. glass weight	



DESIGNED FOR:

- frameless-glass shower doors
- Glass-glass mounting

MATERIAL:

- Housing made of brass, plated finish
- Inserts: special material for slip resistance - protection of glass/metal contact

SPECIAL FEATURES:

- Flächenbündige Verschraubung zur leichteren Reinigung
- Langloch-Wand-Anschraubplatte mit Abdeckkappe
- Made in Germany in eigener Manufaktur
- Verschiedene Oberflächen, auch Sonderoberflächen möglich

RESTRICTIONS

- in the case of double action hinges used in a shower room, the required sealing profiles must be interrupted with the hinge due to the design.
A slightly increased leakage of water through the hinge above the

GLASS APPLICATION:

- Prepared for 8 and 10 mm tempered safety glass
- Compliance with DIN EN 12150 is mandatory, with shower stalls extended by DIN 14428
- To avoid spontaneous fractures, ESG-H with a heat soak test is recommended

WARRANTY:

- The warranty requires installation by a trained glass specialist
- Care according to the care instructions
- 5 year warranty

ACCESSORIES:

- Sealing profiles: mandatory for glass shower rooms according to DIN EN 14428
- Door handles, towel bars & stabilization bars

**TECHNICAL DETAILED DRAWINGS,
GLASS SPECS:**

For frameless shower door units including seals according to DIN EN 14428

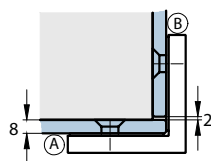
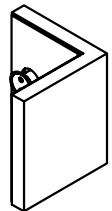
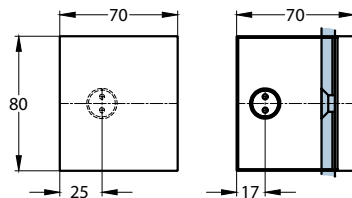

for 8 mm glass

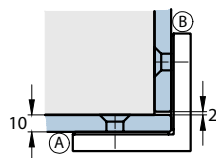
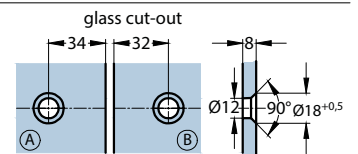

for 10 mm glass

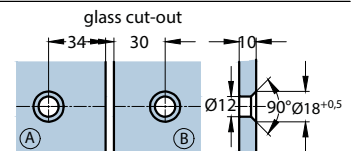

INSTRUCTIONS



ARTICLE NUMBER

81492

DESCRIPTION

connector, glass-glass 90°

[1] fastening screws

REQUIREMENTS:

- The assembly may only be carried out by a qualified installer.
In this regard, we expressly refer to our terms and conditions, in particular § 17.
- The glass used must be tempered safety glass 8 mm or 10 mm, manufactured in accordance with EN 12150 in Europe or matching glass construction codes overseas.
- When installing all-glass shower cubicles, EN 14428 must be taken into account in Europe or matching glass construction codes overseas.
- Tools required for hinge/glass mounting: 1 pin spanner 81499.

ASSEMBLY OF THE NEXT HS CL GLASS DOOR FITTINGS

- Clean the glass in the area of the connectors
- Step 1: insert countersunk screws into the bore holes of the first side panel.
- It is essential to insert the supplied plastic covers into the glass bore holes as protection between the glass and the screw. Tighten the connector with the countersunk fastening screw [1] (pin spanner 81499) with 4,5 Nm pressure.
- Step 2: support second glass panel properly, secure against edge damage, align, then attach to the first side panel. It is essential to insert the supplied plastic covers into the glass bore holes as protection between the glass and the screw here as well. Tighten the connector with the countersunk screws [1] (pin spanner 81499) with 8 Nm pressure.
- About 15 Minutes after installation, check all fastening screws [1] for tight fit and tighten again with 4,5 Nm.

PRODUCT PORTFOLIO, ADVICE, TRAINING

We are happy to offer advice on alternative applications and systems, other glass thicknesses and types of glass such as laminated safety glass, higher weight loads, special fastenings, project planning, training, sales support etc.