

Glastürband Glas-Wand 90°, nach außen öffnend

ARTIKELNUMMER **94425**

Geeignet für ESG	<b>8 mm</b>
Max. Glasbreite	<b>1000 mm</b>
Max. Glashöhe	<b>2100 mm</b>
Max. Glasgewicht	<b>40 kg</b>



**ANWENDUNG:**

- Für Ganzglasduschen konzipiert, viele andere Anwendungen möglich
- Nach innen- und außen öffnend (Pendeltürsystem), Öffnung bis 90°
- Glas-Wand Befestigung

**MATERIAL:**

- Gehäuse Messing, galvanisch veredelt
- Achsen etc. Edelstahl
- Einlagen: speziell für Rutschfestigkeit und Absicherung Glas/Metall

**BESONDERHEITEN:**

- Stufenlos einstellbare Nulllage
- Langlochanschraubplatte mit Abdeckung
- Passende Glas-Glas Bänder und Winkel erhältlich

**EINSCHRÄNKUNGEN:**

- Bei Pendeltürbändern müssen konstruktionsbedingt die im Nassraum vorgeschriebenen Dichtprofile im Beschlagbereich unterbrochen werden. Ein - bezogen auf die DIN EN 14428 - erhöhter Wasseraustritt im Beschlagbereich muss toleriert und dem Kunden mitgeteilt werden.

- Gewichtsfreigabe bis 40 kg/Glastürflügel
- Türgröße frei gegeben bis 1000 mm Breite bzw. 2100 mm Höhe

**GLASANWENDUNG:**

- Vorgerichtet für 8 mm Einscheibensicherheitsglas (ESG), bei anderen Glasstärken ist eine Rücksprache erforderlich
- Die Beachtung der DIN EN 12150 ist vorgeschrieben, bei Duschkabinen erweitert um die DIN 14428
- Zur Vermeidung von Spontanbrüchen ist ESG-H mit Heat Soak Test empfohlen

**GARANTIE:**

- Voraussetzung ist die Montage durch eine(n) Fachmann/frau
- Pflege gemäß Pflegeanleitung
- 2 Jahre Garantie

**ZUBEHÖR:**

- Dichtprofile: bei Glasduschen nach DIN EN 14428 vorgeschrieben
- Türgriffe
- Handtuchhalter & Stabilisationsstangen

**TECHNISCHE DETAILZEICHNUNGEN,  
GLASBEARBEITUNG:**

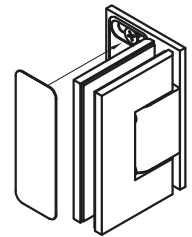
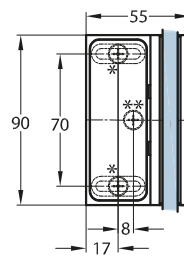
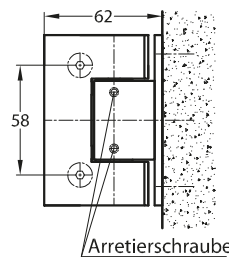

**Für Ganzglasduschen nach DIN EN 14428 mit Dichtprofilen:**

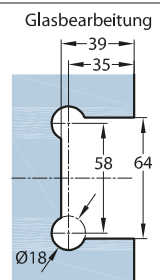
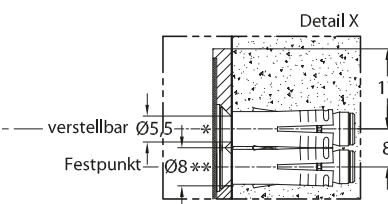
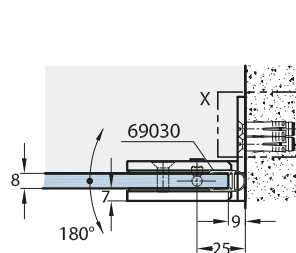

**Für andere Anwendungen ohne Dichtprofile:**

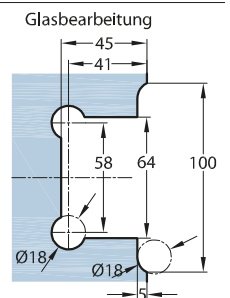
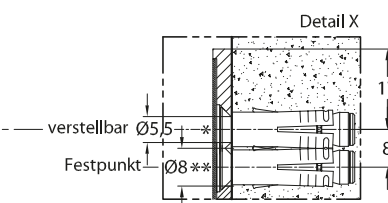
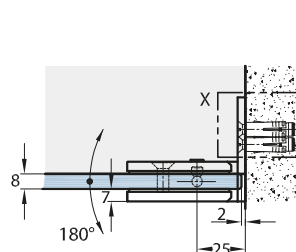

## MONTAGEHINWEIS

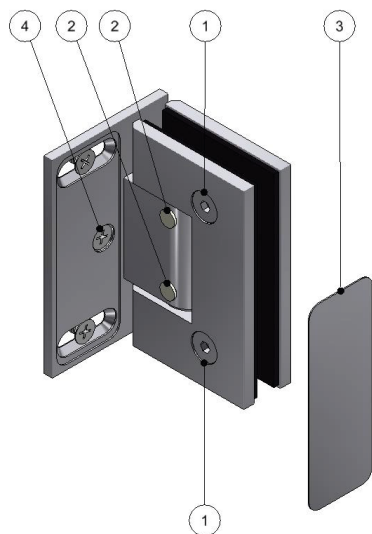

ARTIKELNUMMER

94425

BESCHREIBUNG

Glastür-Beschlag, Glas-Wand 90°

- [1] Befestigungsschrauben
- [2] Arretier-Schrauben
- [3] Abdeckplatte
- [4] Bohrung

### VORRAUSSETZUNGEN

- Die Montage darf nur von einem(r) Fachmann/frau durchgeführt werden.  
Wir weisen diesbezüglich ausdrücklich auf unsere AGBs hin, in Sonderheit auf den § 12.
- Das verwendete Glas muss Einscheibensicherheitsglas ESG 8 mm sein, gefertigt nach DIN EN 12150.
- Bei der Montage von Ganzglas-Duschtüren/-kabinen muss die DIN EN 14428 berücksichtigt werden.
- Benötigtes Werkzeug für die Montage Beschlag/Glas: 1 Inbusschlüssel SW3, 1 Inbusschlüssel SW4.
- Benötigtes Werkzeug für die Montage Beschlag/Wand: Bohrmaschine, Wasserwaage, Maßband, passender Schraubenzieher, Silikon
- Benötigtes Befestigungsmaterial für die Montage Beschlag/Wand: Situationsbedingt geeignete Schrauben für die Wandmontage bzw. Montage an den tragenden Baukörper, sowie nach Bedarf entsprechende Dübel oder Ankerbefestigungen. Die statisch notwendige Art der Befestigungsmaterialien muss individuell bauseits geprüft werden. Die Senkungen für die Schrauben sind für Flachkopfschrauben 5 x yy mm Schraubenköpfe gefertigt, Kopfdurchmesser 9 mm. Z.B. unsere Artikelnummer 06790, 5 x 60 mm.

### MONTAGE DER CLASSTEC VITAL- GLASTÜR-BESCHLÄGE

- Gläser im Bereich der Beschlag-Verschraubungen reinigen. Beschlag-Gewindestutzen in die Bohrungen einführen.  
Die mitgelieferten Kunststoffschlauchabschnitte unbedingt als Schutz zwischen Glas und Beschlag (Schraube), einsetzen.
- Beschlag mit der Klemmplatte anschrauben, ausrichten und mit den Befestigungsschrauben [1] (Inbus SW 4) mit 8 Nm fest verschrauben.
- Glas fachgerecht abstützen, gegen Kantenstöße absichern und ausrichten.
- Bohrung/Dübel für die obere und untere Wandbefestigung setzen.
- Glas mit den Beschlägen an der Wand befestigen, sodass die Achsen des übereinanderstehenden Beschlag-Paares genau im Lot übereinanderstehen.
- Bei nicht lotgerechten Wänden ggf. Distanzplatten nutzen – bitte Rücksprache.
- Nach der Überprüfung der Justierung des Türflügels und der Beschläge durch die Bohrung [4] der Anschraubplatte durchbohren ( $\varnothing$  8 mm) und je nach Beschaffenheit des tragenden Bauteils einen Dübel einsetzen. Dann zur Fixierung eine dritte Schraube einsetzen.
- **Einstellung der Schließposition:** die Beschläge sind in der Nulllage stufenlos einstellbar. Die Fixierung dieser Rasterung erfolgt mittels zweier Arretier-Schrauben [2] (Inbus SW 3), die unter den Weich-PVC-Stopfen angeordnet sind. Die Arretier-Schrauben [2] lösen, dann die Türflügel in die gewünschte Nullstellung bewegen und anschließend zuerst am oberen, danach am unteren Beschlag, die Arretier-Schrauben [2] mit 4 Nm fest anziehen und noch einmal mit 5 Nm nachziehen.
- Ca. 15 Minuten nach erfolgter Montage alle Befestigungsschrauben [1] auf festen Sitz hin prüfen und nochmals mit 8 Nm nachziehen.  
Abschließend wird die Abdeckplatte [3] mit einem Tropfen Silikon eingeklebt.

### PRODUKTPORTFOLIO BERATUNG, SCHULUNG

Wir bieten gerne Beratung für alternative Anwendungen und Systeme, andere Glasstärken und Glasarten wie z.B. VSG, höhere Gewichtsbelastungen, Sonderbefestigungen, Objektlösungen, Schulungen, Verkaufsberatung etc. an.

Glass door fitting glass-wall 90°, opening outwards

ARTICLE NO.

94425

Suitable for tempered safety glass	8 mm
Max. glass width	1000 mm
Max. glass height	2100 mm
Max. glass weight	40 kg



**DESIGNED FOR:**

- Frameless glass shower doors, many other applications possible
- Opens inwards and outwards (double action), opening up to 90°
- Glass-wall mounting

**MATERIAL:**

- Housing made of brass, plated finish
- Pins etc. stainless steel
- Inserts: special material for slip resistance – protection of glass/metal contact

**SPECIAL FEATURES:**

- Infinitely adjustable index
- Wallplate with slotted holes with cover plate
- Matching glass-glass hinges and connectors available

**RESTRICTIONS**

- In the case of double action hinges used in a shower room, the required sealing profiles must be interrupted with the hinge due to the design. A slightly increased leakage of water through the hinge above the guidelines of the DIN EN 14428 code must be tolerated and communicated to the customer

- Weight approval up to 40 kg /glass door leaf
- Door size approved up to a width of 1000 mm or a height of 2100 mm

**GLASS APPLICATION:**

- Prepared for 8 mm tempered safety glass, consultation is required for other glass thicknesses
- Compliance with DIN EN 12150 is mandatory, with shower stalls extended by DIN 14428
- To avoid spontaneous glass fracture, ESG-H with a heat soak test is recommended

**WARRANTY:**

- The warranty requires installation by a trained glass specialist
- Care according to the care instructions
- 2-year warranty

**ACCESSORIES:**

- Sealing profiles: mandatory for glass shower rooms according to DIN EN 14428
- Door handles and knobs
- Towel bars & stabilization bars

**TECHNICAL DETAILED DRAWINGS, GLASS SPECS:**

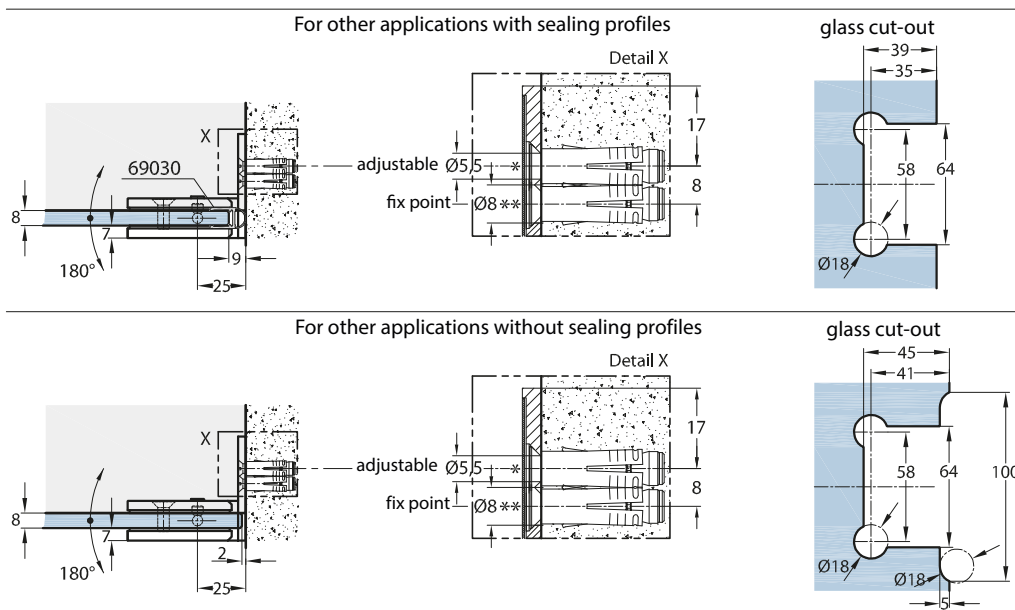
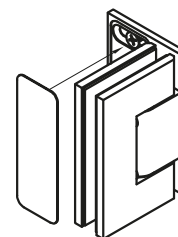
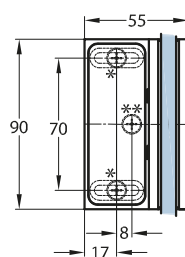
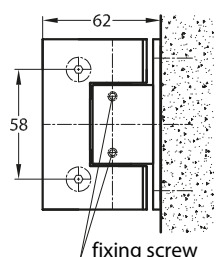

## INSTRUCTIONS

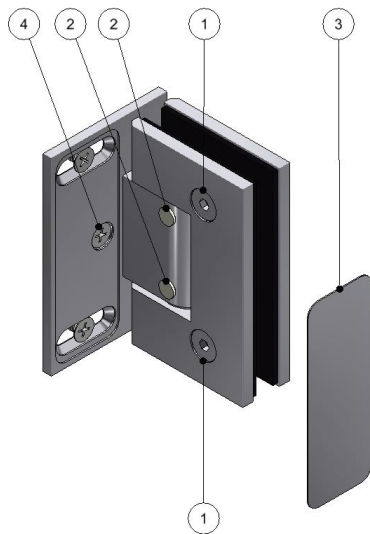

ARTICLE NUMBER

**94425**

DESCRIPTION

glass door fitting, glass-wall 90°

- [1] fastening screws
- [2] locking screws
- [3] cover plate
- [4] hole

### REQUIREMENTS:

- The assembly may only be carried out by a qualified installer.  
In this regard, we expressly refer to our terms and conditions, in particular § 17
- The glass used must be tempered safety glass 8 mm, manufactured in accordance with EN 12150 in Europe or matching glass construction codes elsewhere.
- When installing all-glass shower cubicles, EN 14428 must be taken into account in Europe or matching glass construction codes overseas.
- Tools required for hinge/glass mounting: 1 Allen key SW3, 1 Allen key SW4.
- Tools required for hinge/wall mounting / wall: drill, spirit level, measuring tape, suitable screwdriver, silicone
- Required fastening material for hinge/wall attachment: Depending on the situation, suitable screws for wall mounting or mounting to the load-bearing structure, as well as appropriate dowels or anchor fastenings as required.  
The statically necessary type of fastening material must be checked individually on site. The countersinks for the screws are made for flat head screws 5 x yy mm screw heads, head diameter 9 mm. E.g. our article number 06790, 5 x 60 mm.

### ASSEMBLY OF THE CLASSTEC VITAL GLASS DOOR FITTINGS

- Clean glass in the area of the fittings. Insert threaded studs of the fittings into the bore holes. It is essential to insert the supplied plastic hose sections as protection between the glass and the fitting stud and screw
- Mount the hinge to the glass. Tighten the counter plates with the fastening screws [1] (Allen key SW 4) with 8 Nm.
- Support the glass properly, secure it against edge damage and align it.
- Drill holes /insert dowels or anchors if needed for the upper and lower wall mounting.
- Attach the glass to the wall so that the pins of the pair of fittings are exactly aligned.
- In case the wall is not in level consider using spacers – please contact us.
- After checking the final alignment of the door leaf, drill through the hole [4] in the screw-on plate (ø 8 mm) and insert a dowel depending on the nature of the wall. Then insert a third screw to fix it.
- Adjustment of the index position: the fittings are continuously adjustable. Its fixed using two locking screws [2] (Allen key SW 3), which are located under the soft PVC stoppers. Loosen the locking screws [2], then move the door leaves to the desired index position and then first tighten the locking screws [2] with 4 Nm on the upper and then on the lower fitting and tighten again with 5 Nm.
- About 15 minutes after the installation, check all fastening screws [1] for tight fit and retighten with 8 Nm. Finally the cover plate [3] is glued in with a drop of silicone.

### PRODUCT PORTFOLIO, ADVICE, TRAINING

We are happy to offer advice on alternative applications and systems, other glass thicknesses and types of glass such as laminated safety glass, higher weight loads, special fastenings, project planning, training, sales support etc.

Glastürband Glas-Glas 180°

Geeignet für ESG	8 mm
Max. Glasbreite	1000 mm
Max. Glashöhe	2100 mm
Max. Glasgewicht	40 kg



ARTIKELNUMMER **94430**

**ANWENDUNG:**

- Für Ganzglasduschen konzipiert, viele andere Anwendungen möglich
- Nach innen- und außen öffnend (Pendeltürsystem), Öffnung bis 90°
- Glas-Glas Befestigung

**MATERIAL:**

- Gehäuse Messing, galvanisch veredelt
- Achsen etc. Edelstahl
- Einlagen: speziell für Rutschfestigkeit und Absicherung Glas/Metall

**BESONDERHEITEN:**

- Stufenlos einstellbare Nulllage
- Langlochanschraubplatte mit Abdeckung
- Passende Glas-Wand Bänder und Winkel erhältlich

**EINSCHRÄNKUNGEN:**

- Bei Pendeltürbändern müssen konstruktionsbedingt die im Nassraum vorgeschriebenen Dichtprofile im Beschlagbereich unterbrochen werden. Ein - bezogen auf die DIN EN 14428 - erhöhter Wasseraustritt im Beschlagbereich muss toleriert und dem Kunden mitgeteilt werden.

- Gewichtsfreigabe bis 40 kg/Glastürflügel
- Türgröße frei gegeben bis 1000 mm Breite bzw. 2100 mm Höhe

**GLASANWENDUNG:**

- Vorgerichtet für 8 mm Einscheibensicherheitsglas (ESG), bei anderen Glasstärken ist eine Rücksprache erforderlich
- Die Beachtung der DIN EN 12150 ist vorgeschrieben, bei Duschkabinen erweitert um die DIN 14428
- Zur Vermeidung von Spontanbrüchen ist ESG-H mit Heat Soak Test empfohlen

**GARANTIE:**

- Voraussetzung ist die Montage durch eine(n) Fachmann/frau
- Pflege gemäß Pflegeanleitung
- 2 Jahre Garantie

**ZUBEHÖR:**

- Dichtprofile: bei Glasduschen nach DIN EN 14428 vorgeschrieben
- Türgriffe
- Handtuchhalter & Stabilisationsstangen

**TECHNISCHE DETAILZEICHNUNGEN,  
GLASBEARBEITUNG:**

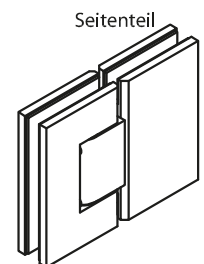
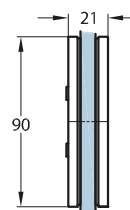
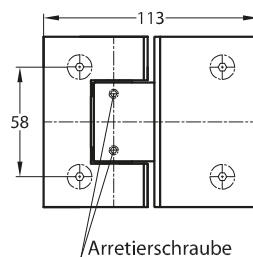

Türflügel

Für Ganzglasduschen nach DIN EN 14428 mit Dichtprofilen:

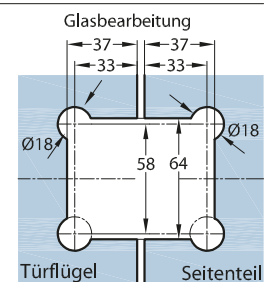
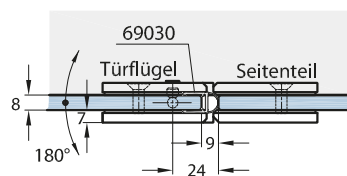

Für andere Anwendungen ohne Dichtprofile:

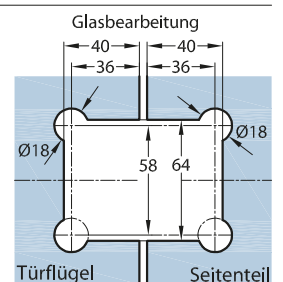
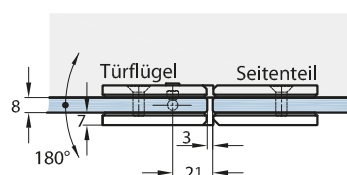

## MONTAGEHINWEIS

ARTIKELNUMMER

94430

BESCHREIBUNG

Glastür-Beschlag, Glas-Glas 180°

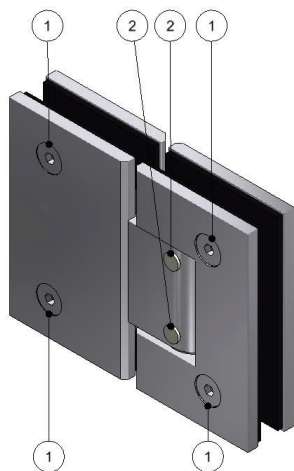

[1] Befestigungsschrauben

[2] Arretier-Schrauben

### VORRAUSSETZUNGEN

- Die Montage darf nur von einem(r) qualifizierten Fachmann/frau durchgeführt werden.  
Wir weisen diesbezüglich ausdrücklich auf unsere AGBs hin, in Sonderheit auf den § 12.
- Das verwendete Glas muss Einscheibensicherheitsglas ESG 8 mm sein, gefertigt nach DIN EN 12150.
- Bei der Montage von Ganzglas-Duschtüren/-kabinen muss die DIN EN 14428 berücksichtigt werden.
- Benötigtes Werkzeug für die Montage Beschlag/Glas: 1 Inbusschlüssel SW3, 1 Inbusschlüssel SW4.

### MONTAGE DER CLASSTEC VITAL- GLASTÜR-BESCHLÄGE

- Gläser im Bereich der Beschlag-Verschraubungen reinigen.
- Schritt 1: Seitenteil fachgerecht abstützen, gegen Kantenstöße absichern, ausrichten und montieren.
- Schritt 2: Beschlag-Gewindestutzen in die Bohrungen am Türflügel einführen.  
In die Glasbohrungen unbedingt die mitgelieferten Kunststoffschlauchabschnitte, als Schutz zwischen Glas und Beschlag (Schraube), einsetzen und Klemmplatten mit den Befestigungsschrauben [1] (Inbus SW 4) mit 8 Nm fest verschrauben.
- Schritt 3: Türflügel am Seitenteil befestigen. Auch hier unbedingt die mitgelieferten Kunststoffschlauchabschnitte, als Schutz zwischen Glas und Beschlag (Schraube), einsetzen und Klemmplatten mit den Befestigungsschrauben [1] (Inbus SW 4) mit 8 Nm fest verschrauben.
- Einstellung der Schließposition: die Beschläge sind in der Nulllage stufenlos einstellbar. Die Fixierung dieser Rasterung erfolgt mittels zweier Arretier-Schrauben [2] (Inbus SW 3, die unter den Weich-PVC-Stopfen angeordnet sind). Die Arretier-Schrauben [2] lösen, dann die Türflügel in die gewünschte Nullstellung bewegen und anschließend zuerst am oberen, danach am unteren Beschlag, die Arretier-Schrauben [2] mit 4 Nm fest anziehen und noch einmal mit 5 Nm nachziehen.
- Ca. 15 Minuten nach erfolgter Montage alle Befestigungsschrauben [1] auf festen Sitz hin prüfen und nochmals mit 8 Nm nachziehen.

### PRODUKTPORTFOLIO BERATUNG, SCHULUNG

Wir bieten gerne Beratung für alternative Anwendungen und Systeme, andere Glasstärken und Glasarten wie z.B. VSG, höhere Gewichtsbelastungen, Sonderbefestigungen, Objektlösungen, Schulungen, Verkaufsberatung etc. an.

Glass door fitting glass-glass 180°

ARTICLE NO.

94430

Suitable for tempered safety glass	8 mm
Max. glass width	1000 mm
Max. glass height	2100 mm
Max. glass weight	40 kg



**DESIGNED FOR:**

- Frameless glass shower doors, many other applications possible
- Opens inwards and outwards (double action), opening up to 90°
- Glass-glass mounting

**MATERIAL:**

- Housing made of brass, plated finish
- Pins etc. stainless steel
- Inserts: special material for slip resistance – protection of glass/metal contact

**SPECIAL FEATURES:**

- Infinitely adjustable index
- Wallplate with slotted holes with cover plate
- Matching glass-glass hinges and connectors available

**RESTRICTIONS**

- In the case of double action hinges used in a shower room, the required sealing profiles must be interrupted with the hinge due to the design. A slightly increased leakage of water through the hinge above the guidelines of the DIN EN 14428 code must be tolerated and communicated to the customer

- Weight approval up to 40 kg /glass door leaf
- Door size approved up to a width of 1000 mm or a height of 2100 mm

**GLASS APPLICATION:**

- Prepared for 8 mm tempered safety glass, consultation is required for other glass thicknesses
- Compliance with DIN EN 12150 is mandatory, with shower stalls extended by DIN 14428
- To avoid spontaneous glass fracture, ESG-H with a heat soak test is recommended

**WARRANTY:**

- The warranty requires installation by a trained glass specialist
- Care according to the care instructions
- 2-year warranty

**ACCESSORIES:**

- Sealing profiles: mandatory for glass shower rooms according to DIN EN 14428
- Door handles and knobs
- Towel bars & stabilization bars

**TECHNICAL DETAILED DRAWINGS, GLASS SPECS:**

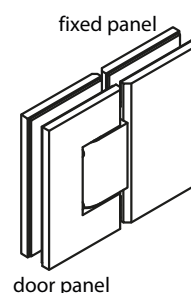
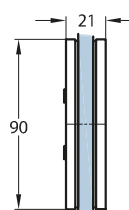
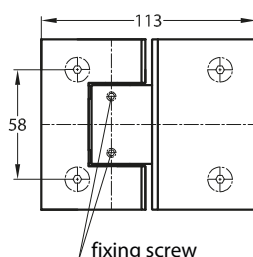

For all-glass showers according to EN 14428 with sealing profiles

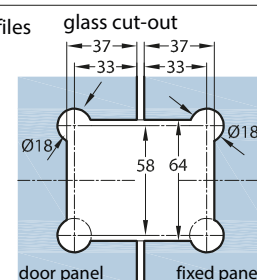
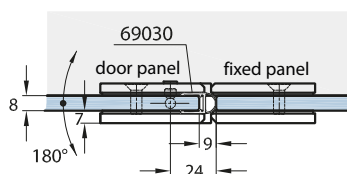

For other applications without sealing profiles

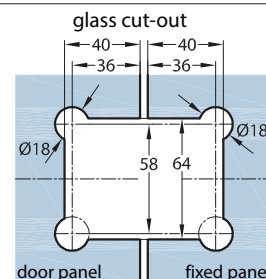
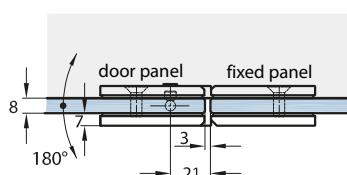

INSTRUCTIONS

ARTICLE NUMBER

94430

DESCRIPTION

glass door fitting, glass-wall 90°

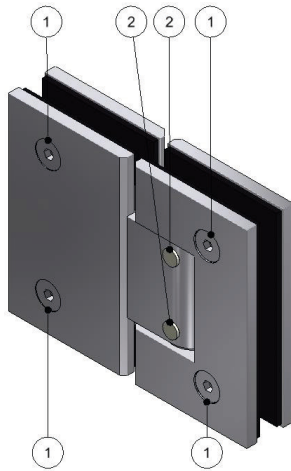

[1] fastening screws

[2] locking screws

REQUIREMENTS:

- The assembly may only be carried out by a qualified installer.  
In this regard, we expressly refer to our terms and conditions, in particular § 17
- The glass used must be tempered safety glass 8 mm, manufactured in accordance with EN 12150 in Europe or matching glass construction codes overseas.
- When installing all-glass shower cubicles, EN 14428 must be taken into account in Europe or matching glass construction codes elsewhere.
- Tools required for hinge/glass mounting: 1 Allen key SW3, 1 Allen key SW4.

ASSEMBLY OF THE CLASSTEC VITAL GLASS DOOR FITTINGS

- Clean the glass in the area of the fittings
- Step 1: support the side panel properly, secure it against edge damage align and install it.
- Step 2: and insert the threaded studs of the fittings into the bore holes.  
It is essential to insert the supplied plastic hose sections into the glass bore holes as protection between the glass and the fitting stud and screw.
- Step 3: Attach the door panel to the side panel. It is essential to insert the supplied plastic tube sections into the glass bore holes as protection between the glass and the fitting-stud and screw here as well. Tighten the counter plates with the fastening screws [1] (Allen key SW 4) with 8 Nm pressure. Tighten the counter plates with the fastening screws [1] (Allen key 4) with 8 Nm.
- Adjustment of the index position: the fittings are continuously adjustable. Its fixed using two locking screws [2] (Allen key SW 3), which are located under the soft PVC stoppers. Loosen the locking screws [2], then move the door leaves to the desired index position and then first tighten the locking screws [2] with 4 Nm on the upper and then on the lower fitting and tighten again with 5 Nm.
- About 15 Minutes after installation, check all fastening screws [1] for tight fit and tighten again with 8 Nm.

PRODUCT PORTFOLIO, ADVICE, TRAINING

We are happy to offer advice on alternative applications and systems, other glass thicknesses and types of glass such as laminated safety glass, higher weight loads, special fastenings, project planning, training, sales support etc.



Glastürband Glas-Wand 90°

ARTIKELNUMMER **94482**

Geeignet für ESG	<b>8 mm</b>



**ANWENDUNG:**

- Für Ganzglasduschen konzipiert, viele andere Anwendungen möglich
- Glas-Glas Befestigung

**MATERIAL:**

- Gehäuse Messing, galvanisch veredelt
- Einlagen: speziell für Rutschfestigkeit und Absicherung Glas/Metall

**BESONDERHEITEN:**

- Langlochschraubplatte mit Abdeckung
- Passende Glas-Wand Bänder und Winkel erhältlich

**EINSCHRÄNKUNGEN:**

- Anzahl der einzusetzenden Winkel nach Rücksprache
- Notwendige Kombination mit Stabilisationsstangen, etc. nach Rücksprache

**GLASANWENDUNG:**

- Vorgefertigt für 8 mm Einscheibensicherheitsglas (ESG), bei anderen Glasstärken ist eine Rücksprache erforderlich
- Die Beachtung der DIN EN 12150 ist vorgeschrieben, bei Duschkabinen erweitert um die DIN 14428
- Zur Vermeidung von Spontanbrüchen ist ESG-H mit Heat Soak Test empfohlen

**GARANTIE:**

- Voraussetzung ist die Montage durch eine(n) Fachmann/frau
- Pflege gemäß Pflegeanleitung
- 2 Jahre Garantie

**ZUBEHÖR:**

- Dichtprofile: bei Glasduschen nach DIN EN 14428 vorgeschrieben
- Handtuchhalter & Stabilisationsstangen

**TECHNISCHE DETAILZEICHNUNGEN,  
GLASBEARBEITUNG:**

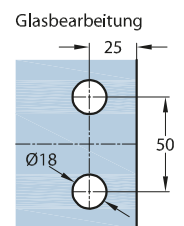
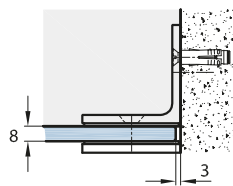
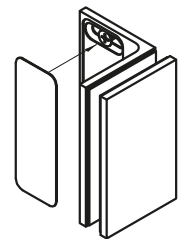
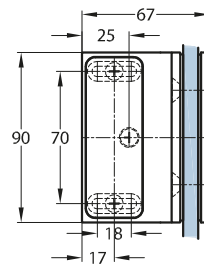
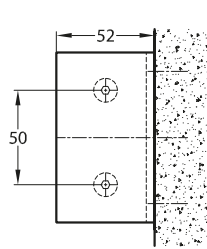

## MONTAGEHINWEIS

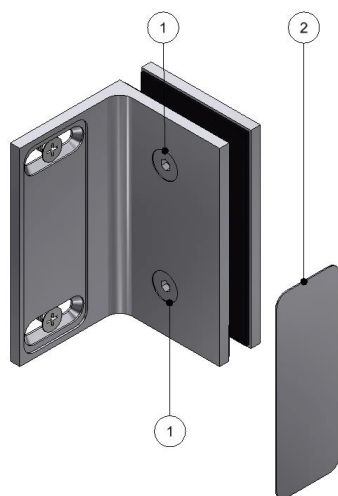

ARTIKELNUMMER

94482

BESCHREIBUNG

Winkelverbinder, Glas-Wand 90°

[1] Befestigungsschrauben

[2] Abdeckplatte

### VORRAUSSETZUNGEN

- Die Montage darf nur von einem(r) qualifizierten Fachmann/frau durchgeführt werden.  
Wir weisen diesbezüglich ausdrücklich auf unsere AGBs hin, in Sonderheit auf den § 12.
- Das verwendete Glas muss Einscheibensicherheitsglas ESG 8 mm sein, gefertigt nach DIN EN 12150.
- Bei der Montage von Ganzglaskabinen muss die DIN EN 14428 berücksichtigt werden.
- Benötigtes Werkzeug für die Montage Beschlag/Glas: 1 Inbusschlüssel SW4.
- Benötigtes Werkzeug für die Montage Beschlag/Wand: Bohrmaschine, Wasserwaage, Maßband, passender Schraubenzieher, Silikon.
- Benötigtes Befestigungsmaterial für die Montage Beschlag/Wand: Situationsbedingt geeignete Schrauben für die Wandmontage bzw. Montage an den tragenden Baukörper, sowie nach Bedarf entsprechende Dübel oder Ankerbefestigungen. Die statisch notwendige Art der Befestigungsmaterialien muss individuell bauseits geprüft werden. Die Senkungen für die Schrauben sind für Flachkopfschrauben 5 x yy mm Schraubenköpfe gefertigt, Kopfdurchmesser 9 mm. Z.B. unsere Artikelnummer 06790, 5 x 60 mm.

### MONTAGE DER CLASSTEC VITAL- WINKELVERBINDER

- Gläser im Bereich der Beschlag-Verschraubungen reinigen. Beschlag-Gewindestutzen in die Bohrungen einführen.  
In die Glasbohrungen unbedingt die mitgelieferten Kunststoffschlauchabschnitte, als Schutz zwischen Glas und Beschlag (Schraube), einsetzen.
- Klemmplatten mit den Befestigungsschrauben [1] (Inbus SW 4) mit 8 Nm fest verschrauben
- Glas fachgerecht abstützen, gegen Kantenstöße absichern und ausrichten.
- Bohrung/Dübel für die obere und untere Wandbefestigung setzen.
- Glas mit den Beschlägen an der Wand verschrauben, so dass die Beschläge genau im Lot sind.
- Bei nicht lotgerechten Wänden ggf. Distanzplatten nutzen – bitte Rücksprache.
- Ca. 15 Minuten nach erfolgter Montage alle Befestigungsschrauben [1] auf festen Sitz hin prüfen und nochmals mit 8 Nm nachziehen.
- Abschließend wird die Abdeckplatte [2] mit einem Tropfen Silikon eingeklebt.

### PRODUKTPORTFOLIO BERATUNG, SCHULUNG

Wir bieten gerne Beratung für alternative Anwendungen und Systeme, andere Glasstärken und Glasarten wie z.B. VSG, höhere Gewichtsbelastungen, Sonderbefestigungen, Objektlösungen, Schulungen, Verkaufsberatung etc. an.

Glass door fitting glass-wall 90°

ARTICLE NO.

94482

Suitable for tempered safety glass	8 mm



**DESIGNED FOR:**

- Frameless glass shower doors, many other applications possible
- Glass-glass mounting

**MATERIAL:**

- Housing made of brass, plated finish
- Inserts: special material for slip resistance – protection of glass/metal contact

**SPECIAL FEATURES:**

- Wallplate with slotted holes with cover plate
- Matching glass-glass hinges and connectors available

**RESTRICTIONS**

- Number of connectors to be used depends on consultation
- Depending on the situation stabilization bars have to be used

**GLASS APPLICATION:**

- Prepared for 8 mm tempered safety glass, consultation is required for other glass thicknesses
- Compliance with DIN EN 12150 is mandatory, with shower stalls extended by DIN 14428
- To avoid spontaneous glass fracture, ESG-H with a heat soak test is recommended

**WARRANTY:**

- The warranty requires installation by a trained glass specialist
- Care according to the care instructions
- 2-year warranty

**ACCESSORIES:**

- Sealing profiles: mandatory for glass shower rooms according to DIN EN 14428
- Towel bars & stabilization bars

**TECHNICAL DETAILED DRAWINGS,  
GLASS SPECS:**

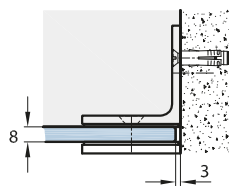
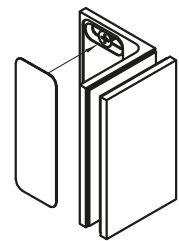
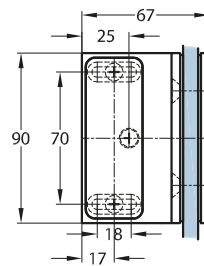
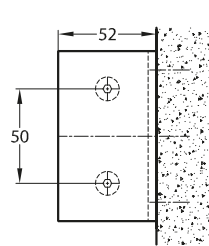

**glass cut-out**

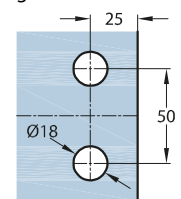

INSTRUCTIONS

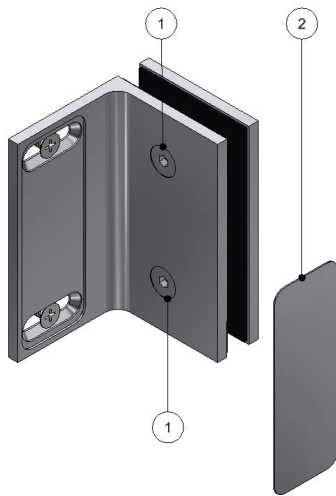

- [1] fastening screws
- [2] cover plate

ARTICLE NUMBER

**94482**

DESCRIPTION

connector, glass-wall 90°

REQUIREMENTS:

- The assembly may only be carried out by a qualified installer.  
In this regard, we expressly refer to our terms and conditions, in particular § 17
- The glass used must be tempered safety glass 8 mm, manufactured in accordance with EN 12150 in Europe or matching glass construction codes overseas.
- When installing all-glass shower cubicles, EN 14428 must be taken into account in Europe or matching glass construction codes overseas.
- Tools required for hinge/glass mounting: 1 Allen key SW4.
- Tools required for hinge/wall mounting / wall: drill, spirit level, measuring tape, suitable screwdriver, silicone
- Required fastening material for hinge/wall attachment: Depending on the situation, suitable screws for wall mounting or mounting to the load-bearing structure, as well as appropriate dowels or anchor fastenings as required.  
The statically necessary type of fastening material must be checked individually on site.  
The countersinks for the screws are made for flat head screws 5 x yy mm screw heads, head diameter 9 mm.  
E.g. our article number 06790, 5 x 60 mm.

ASSEMBLY OF THE CLASSTEC VITAL GLASS CONNECTORS

- Clean glass in the area of the connectors. Insert threaded studs of the fittings into the bore holes. It is essential to insert the supplied plastic hose sections into the glass bore holes as protection between the glass and the fitting-stud and screw.
- Tighten the counter plates with the fastening screws [1] (Allen key SW 4) with 8 Nm.
- Support the glass properly, secure it against edge damage and align it.
- Drill holes / insert dowels or anchors if needed for the upper and lower wall mounting.
- Attach glass to the wall so that the fittings are aligned exactly and securely fixed.
- In case the wall is not in level consider using spacers – please contact us.
- About 15 Minutes after installation, check all fastening screws [1] for tight fit and tighten again with 8 Nm.
- Finally the cover plate [2] is glued in with a drop of silicone.

PRODUCT PORTFOLIO, ADVICE, TRAINING

We are happy to offer advice on alternative applications and systems, other glass thicknesses and types of glass such as laminated safety glass, higher weight loads, special fastenings, project planning, training, sales support etc.

Glastürband Glas-Glas 90°

ARTIKELNUMMER **94483**

Geeignet für ESG	<b>8 mm</b>



**ANWENDUNG:**

- Für Ganzglasduschen konzipiert, viele andere Anwendungen möglich
- Glas-Glas Befestigung

**MATERIAL:**

- Gehäuse Messing, galvanisch veredelt
- Einlagen: speziell für Rutschfestigkeit und Absicherung Glas/Metall

**BESONDERHEITEN:**

- Langlochschraubplatte mit Abdeckung
- Passende Glas-Wand Bänder und Winkel erhältlich

**EINSCHRÄNKUNGEN:**

- Anzahl der einzusetzenden Winkel nach Rücksprache
- Notwendige Kombination mit Stabilisationsstangen, etc. nach Rücksprache

**GLASANWENDUNG:**

- Vorgefertigt für 8 mm Einscheibensicherheitsglas (ESG), bei anderen Glasstärken ist eine Rücksprache erforderlich
- Die Beachtung der DIN EN 12150 ist vorgeschrieben, bei Duschkabinen erweitert um die DIN 14428
- Zur Vermeidung von Spontanbrüchen ist ESG-H mit Heat Soak Test empfohlen

**GARANTIE:**

- Voraussetzung ist die Montage durch eine(n) Fachmann/frau
- Pflege gemäß Pflegeanleitung
- 2 Jahre Garantie

**ZUBEHÖR:**

- Dichtprofil: bei Glasduschen nach DIN EN 14428 vorgeschrieben
- Handtuchhalter & Stabilisationsstangen

**TECHNISCHE DETAILZEICHNUNGEN,  
GLASBEARBEITUNG:**

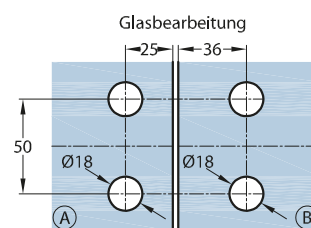
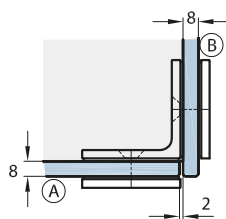
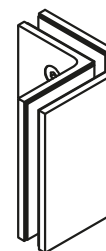
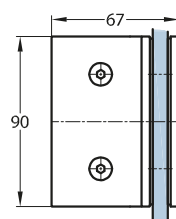
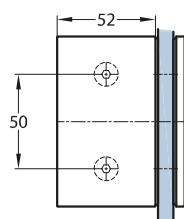

## MONTAGEHINWEIS



ARTIKELNUMMER

**94483**

BESCHREIBUNG

Winkelverbinder, Glas-Glas 90°

[1] Befestigungsschrauben

### VORRAUSSETZUNGEN

- Die Montage darf nur von einem(r) qualifizierten Fachmann/frau durchgeführt werden.  
Wir weisen diesbezüglich ausdrücklich auf unsere AGBs hin, in Sonderheit den § 12.
- Das verwendete Glas muss Einscheibensicherheitsglas ESG 8 mm sein, gefertigt nach DIN EN 12150.
- Bei der Montage von Ganzglas-Duschkabinen muss die DIN EN 14428 berücksichtigt werden.
- Benötigtes Werkzeug für die Montage Beschlag/Glas: 1 Inbusschlüssel SW4.

### MONTAGE DER CLASSTEC VITAL- WINKELVERBINDER

- Gläser im Bereich der Beschlag-Verschraubungen reinigen
- Schritt 1: Beschlag-Gewindestutzen in die Bohrungen am ersten Seitenteil einführen.
- In die Glasbohrungen unbedingt die mitgelieferten Kunststoffschlauchabschnitte, als Schutz zwischen Glas und Beschlag (Schraube), einsetzen und Klemmplatten mit den Befestigungsschrauben [1] (Inbus SW 4) mit 8 Nm fest verschrauben.
- Schritt 2: zweites Seitenteil fachgerecht abstützen, gegen Kantenstöße absichern, ausrichten, dann am ersten Seitenteil befestigen.  
Auch hier unbedingt die mitgelieferten Kunststoffschlauchabschnitte, als Schutz zwischen Glas und Beschlag (Schraube), einsetzen und Klemmplatten mit den Befestigungsschrauben [1] (Inbus SW 4) mit 8 Nm fest verschrauben.
- Ca. 15 Minuten nach erfolgter Montage alle Befestigungsschrauben [1] auf festen Sitz hin prüfen und nochmals mit 8 Nm nachziehen.

### PRODUKTPORTFOLIO BERATUNG, SCHULUNG

Wir bieten gerne Beratung für alternative Anwendungen und Systeme, andere Glasstärken und Glasarten wie z.B. VSG, höhere Gewichtsbelastungen, Sonderbefestigungen, Objektlösungen, Schulungen, Verkaufsberatung etc. an.

Glass door fitting glass-glass 90°

ARTICLE NO.

94483

Suitable for tempered safety glass	8 mm



**DESIGNED FOR:**

- Frameless glass shower doors, many other applications possible
- Glass-glass mounting

**MATERIAL:**

- Housing made of brass, plated finish
- Inserts: special material for slip resistance – protection of glass/metal contact

**SPECIAL FEATURES:**

- Wallplate with slotted holes with cover plate
- Matching glass-glass hinges and connectors available

**RESTRICTIONS**

- Number of connectors to be used depends on consultation
- Depending on the situation stabilization bars have to be used

**GLASS APPLICATION:**

- Prepared for 8 mm tempered safety glass, consultation is required for other glass thicknesses
- Compliance with DIN EN 12150 is mandatory, with shower stalls extended by DIN 14428
- To avoid spontaneous glass fracture, ESG-H with a heat soak test is recommended

**WARRANTY:**

- The warranty requires installation by a trained glass specialist
- Care according to the care instructions
- 2-year warranty

**ACCESSORIES:**

- Sealing profiles: mandatory for glass shower rooms according to DIN EN 14428
- Towel bars & stabilization bars

**TECHNICAL DETAILED DRAWINGS,  
GLASS SPECS:**

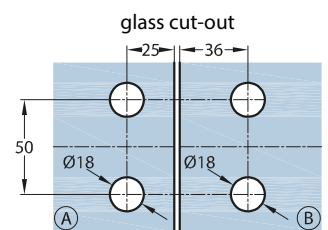
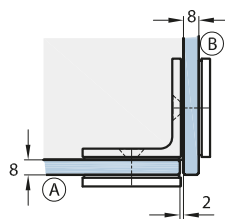
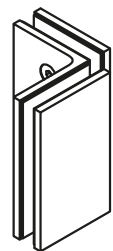
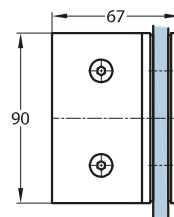
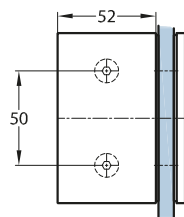

INSTRUCTIONS



[1] fastening screws

ARTICLE NUMBER

**94483**

DESCRIPTION

connector, glass-glass 90°

REQUIREMENTS:

- The assembly may only be carried out by a qualified installer.  
In this regard, we expressly refer to our terms and conditions, in particular § 17.
- The glass used must be tempered safety glass 8 mm, manufactured in accordance with EN 12150 in Europe or matching glass construction codes overseas.
- When installing all-glass shower cubicles, EN 14428 must be taken into account in Europe or matching glass construction codes overseas.
- Tools required for hinge/glass mounting: 1 Allen key SW4.

ASSEMBLY OF THE CLASSTEC VITAL GLASS CONNECTORS

- Clean the glass in the area of the connectors
- Step 1: insert the threaded studs of the fittings into the bore holes of the first side panel.
- It is essential to insert the supplied plastic tube sections into the glass bore holes as protection between the glass and the fitting-stud and screw. Tighten the counter plates with the fastening screws [1] (Allen key SW 4) with 8 Nm pressure.
- Step 2: support second glass panel properly, secure against edge damage, align, then attach to the first side panel. It is essential to insert the supplied plastic tube sections into the glass bore holes as protection between the glass and the fitting-stud and screw here as well. Tighten the counter plates with the fastening screws [1] (Allen key SW 4) with 8 Nm pressure.
- About 15 Minutes after installation, check all fastening screws [1] for tight fit and tighten again with 8 Nm.

PRODUCT PORTFOLIO, ADVICE, TRAINING

We are happy to offer advice on alternative applications and systems, other glass thicknesses and types of glass such as laminated safety glass, higher weight loads, special fastenings, project planning, training, sales support etc.