

TECHNIK KATALOG // TECHNICAL CATALOGUE

CHALET® PT

GLASTÜR-SYSTEME // GLASS DOOR SYSTEMS

Glas-Innentürbänder // interior glass hinges

Halteklammern // clamps

Pendeltürbänder eckig // double-action door hinges square

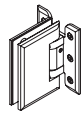

94830

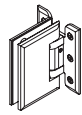

94831

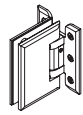

94832

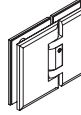

94330

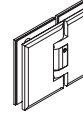

94331

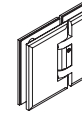

94332

Pendeltürbänder rund // double-action door hinges round

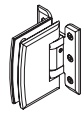

95830



95831

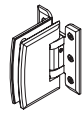

95832

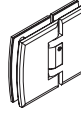

95330

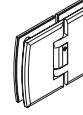

95331



95332

Halteklammern // clamps



09460



09461



09464



09465





09469



09470

AUF EINEN BLICK // AT A GLANCE

Spezielle Informationen zu Chalet® PT (Glastür-System)
Special informations on Chalet® PT (glass door system)

Chalet® PT	Art.Nr. art.no.		Basismaterial base material	max. Tragf. je Band- paar max. carrying cap. per hinge pair		ESG ⁵⁾ -Stärke tempered glass ⁵⁾ thickness	
	eckig square	rund round		Messing brass	 in mm	 in kg	8 mm
Glas-Innentürbänder <i>interior glass hinges</i>	94830	95830	●	1000 x 2500	65	○	●
	94831	95831	●	1000 x 2500	65	○	●
	94832	95832	●	1000 x 2500	65	○	●
	94330	95330	●	1000 x 2500	65	○	●
	94331	95331	●	1000 x 2500	65	○	●
	94332	95332	●	1000 x 2500	65	○	●
Halteklammern <i>clamps</i>	09460		●			○	●
	09461		●			○	●
	09464		●			○	●
	09465		●			○	●
	09469		●			○	●
	09470		●			○	●

Lieferung // Delivery

- standardmäßig lieferbar // *standard available*
- ⊗ für Lieferung sind Angaben des Kunden erforderlich
details by the client are necessary for delivery
- für Lieferung ist Rücksprache erforderlich
consultation is necessary for delivery

Lieferbare Oberflächen gemäß aktueller Preisliste
Available surfaces according to current pricelist

Hinweis:

⁵⁾ Bitte beachten Sie die Eigenschaften und die statische Belastbarkeit von ESG. Nach DIN EN 12150-1:2000.

Chalet® PT ist nur für den Wohnbereich und gering frequentierten Bürobereich geeignet. Bei Aussenanwendung und Anwendung in stark frequentierten Bereichen, nehmen Sie bitte Rücksprache mit uns. Bodenstopper als Türwegbegrenzer auf dem Boden erforderlich- Anschlag bei 90°. Pendeltürflügel muss in beide Richtungen durchpendeln können. Kein Anschlag in der 0-Lage möglich. Die Öffnungsstellung liegt bei 90°/85° in Abhängigkeit mit der Nulllage.

Information:

⁵⁾ Please take note on the properties and static load capacity of LSG. According to European Norm (DIN EN 12150-1:2000).

*Chalet® PT is only suitable for living quarters and low frequented office areas. Please talk to us before outdoor use and the use in high frequented areas.
 Door stopper on the ground is necessary- stop position at 90°. Never block the door in the area it swings in.
 No notch possible at the 0-position.
 The opening-position is at 90°/85°, depending on the 0-position.*

Chalet® PT: Montage und Pflege

Beispiele

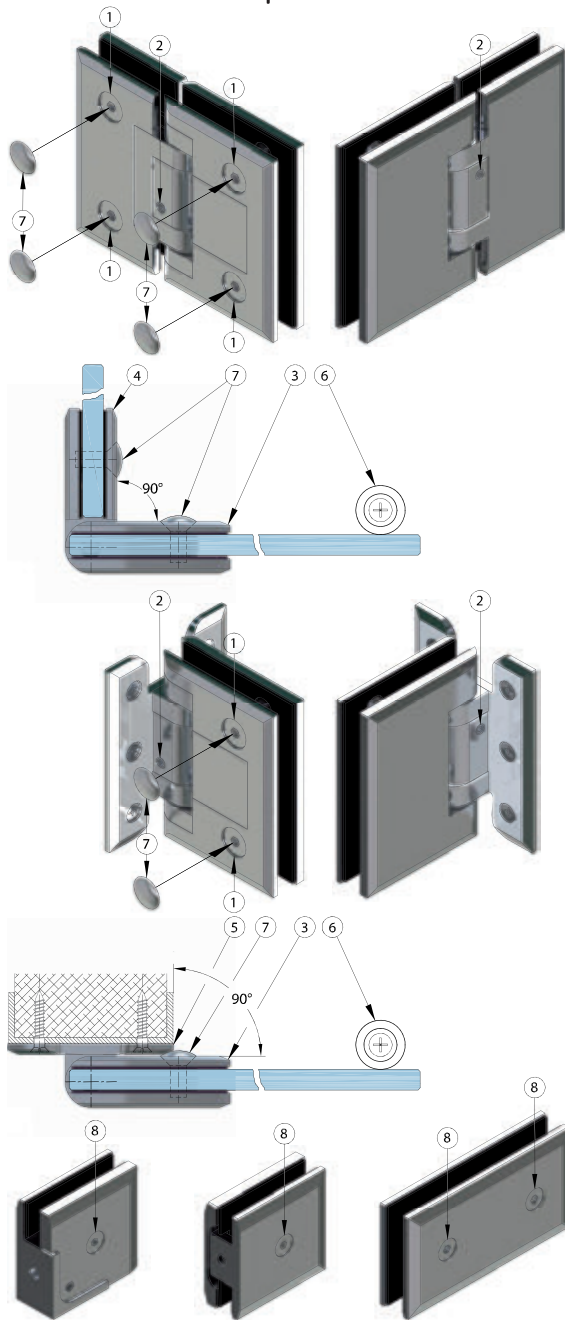

Chalet® PT Pendeltürsystem

Chalet® PT ist ein hochwertiges Pendeltürsystem mit selbstschließender Funktion, ausschließlich für die Anwendung im Wohnbereich und gering frequentierten Bürobereich. Das System ist nur für Pendeltüren vorgesehen (Öffnen der Tür in beide Richtungen). Eine Begrenzung des Türwegs in nur eine Richtung ist nicht möglich.

Chalet® PT Pendeltürbänder sind in 3 verschiedene Varianten erhältlich:

- Ohne Haltepunkt in der Öffnungsstellung
- Haltepunkt für Öffnungsstellung bei 90°
- Haltepunkt für Öffnungsstellung bei 85°

Größe und Gewichte pro Pendeltürbandpaar

Glasdicke	10 mm
Türgewicht max.	65 kg
Türbreite max.	1000 mm
Türbreite min.	700 mm
Türhöhe max.	2500 mm

Glasart / Glasdicke / Glasbearbeitung

Die Beschläge sind für 10 mm Einscheibensicherheitsglas vorgefertigt.

Es ist ESG nach DIN EN 12150-1:2000 zu verarbeiten.

Freistehende Glaskanten und Glasecken an den Glasscheiben müssen so gefast und geschliffen sein, dass beim Benutzen und beim Reinigen keine Verletzungsgefahr besteht.

Standardabweichende Glaspositionierung erfordert ggf. eine angepasste Glasbearbeitung.

Hinweis Glasbohrungen / Glasausschnitte

Gläser im Bereich der Band - / Verbinderverschraubungen reinigen.

In die Glasbohrungen und Glasausschnitte für die Band - / Verbinder - / Griffverschraubungen unbedingt die mitgelieferten Kunststoffschlauchabschnitte bzw. Kunststoffstreifen, als Schutz zwischen Glas und Beschlag (Schraube), einsetzen.

Montage der Pendeltürbänder und Verbinder

Die Montage sollte nur von einem Fachmann durchgeführt werden.

Pendeltürbänder waagrecht, sowie die Achsen des übereinander stehenden Bandpaares im Lot montieren!

Türflügel fachgerecht ausrichten und die Klemmplatte mit den Befestigungsschrauben [1] (Inbus SW5) fest verschrauben.

Es ist dafür Sorge zu tragen, dass beim Öffnungsvorgang der Winkel 90° nicht überschritten wird. D.h. das Chalet® Pendeltürband [3] darf nicht mit dem Seitenteilband [4] bzw. der Wandschlaglasche [5] in Berührung kommen. Dies ist u.U. durch das Platzieren eines entsprechenden Türstoppers [6] zu verhindern.

Einstellbare Nulllage der Pendeltürbänder

Um eine präzise Einstellung der Nullstellung bei der Montage zu ermöglichen werden die Chalet® PT Pendeltürbänder ohne Justierung der Nulllage ausgeliefert.

Die Nulllage muss bei beiden Chalet® PT Pendeltürbändern (oberer und unterer Beschlag) daher immer bei der Montage einjustiert werden.

Die Pendeltürbänder sind in der Nulllage stufenlos einstellbar ($\pm 2,5^\circ$). Die Fixierung dieser Rasterung erfolgt mittels zweier Arretierschrauben [2] (Inbus SW 3)

Für die Justierung sind folgende 3 Schritte notwendig:

- Beide Schrauben [2] (Inbus SW 3) müssen bei der Justage auf Druck gestellt werden.
- Tür muss nach der Justage, in beide Richtungen, mehrmals geöffnet werden.
- Beide Schrauben [2] (Inbus SW 3) nochmals unter erhöhtem Druck nachziehen.

Bei einer Änderung der Justage müssen beide Schrauben wieder gelöst werden.

Hinweis: Die M6-Sicherungsschraube für die Achse auf keinen Fall lösen!

Nach erfolgter Montage alle Befestigungsschrauben auf festen Sitz hin prüfen und ggf. nochmals nachziehen.

Zum Schluss die mitgelieferten Linsenkopfabdeckungen [7], auf die Befestigungsschrauben [1] aufstecken

Die Klemmplatten der Halteklammern werden mit Schraube [8] (Inbus SW 4) verschraubt.

Befestigungsmaterialien

Die statisch notwendigen Befestigungsmaterialien, für die Montage der Drehtürbänder und Verbinder an den tragenden Baukörper, müssen vom Verarbeiter bestimmt werden.

Pflegehinweis

Das Chalet® PT Pendeltürsystem darf nur mit warmem Wasser und einem weichen Tuch (Microfaser) feucht abgewischt und gegebenenfalls nachgetrocknet werden.

Scharfe, aggressive sowie z.B. alkalische oder chlorhaltige Reiniger, Scheuermittel (z.B. Stahlwolle) bzw. Lösungsmittel dürfen nicht verwendet werden.

Chalet® PT: mounting and care

Examples

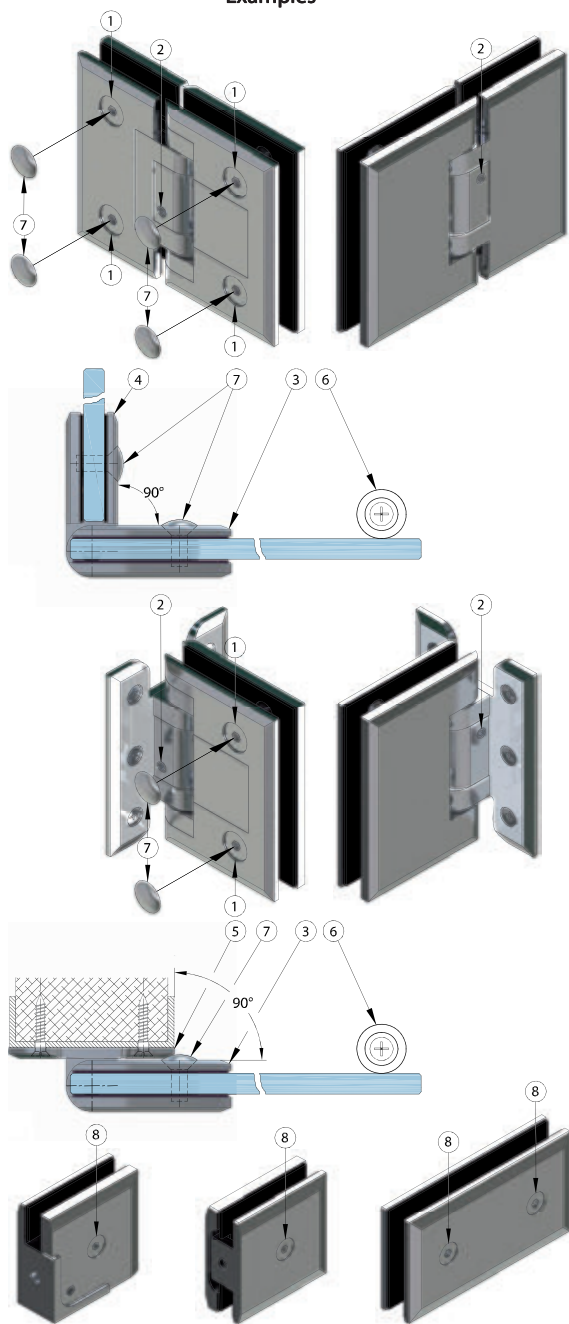

Chalet® PT swinging door system

Chalet® PT is a high quality swinging door system with automatic closing function, only suitable for living quarters and low frequented office areas.

The system is only for swinging doors in both directions. Limiting the opening of the door to one direction is not possible. Chalet® PT swinging door hinges are available in 3 different variations:

- Without a hold point in the open position
- With a hold point in the open position at 90°
- With a hold point in the open position at 85°

Size and weight per swinging door hinge pair

Glass thickness	10 mm
Door weight max.	65 kg
Door width max.	1000 mm
Door width min.	700 mm
Door height max.	2500 mm

Glass type / glass thickness / glass conditioning

The fittings are intended for 10 mm tempered safety glass. Tempered safety glass must be used in accordance with the DIN EN 12150-1:2000.

Freestanding glass edges and glass corners on the sheets of glass must be bevelled and cut in such a way that no form of injury will result upon use or cleaning.

Positioning of the glass in another than standard manner requires corresponding appropriate glass conditioning.

Advice for glass bores/ glass cutouts

Clean the glass in the vicinity of the hinge/ joint screw connections.

In the glass bores and glass cutouts for the hinge/ joint/ handle screw connections be sure to use the portions of plastic tubing or the plastic strips included with the delivery as protection between the glass and the fitting (screw).

Mounting of the swinging door hinges and joints

The mounting should only be carried out by an expert.

Mount the swinging door hinges horizontally and the axes of the hinge pair as placed one on top of the other perpendicularly! Align the door leaf and affix the fitting caps with the fastening screws [1] (Allan key, size 5).

Be careful that upon opening of the door an angle of 90° is not exceeded. That means that the swinging door hinge [3] may not touch the side hinge part [4] or the wall stop bar [5]. This can be prevented by use of a corresponding door stopper[6].

Adjustable zero position of the swinging door hinges

In order to make a precise adjustment of the zero position possible, the swinging door hinges will be delivered without prior adjustment of the zero position. Thus, the zero position must always be initially set for both Chalet® PT swinging door hinges (top and bottom fitting) during mounting.

The swinging door hinges are continuously adjustable in the zero position (+/-2,5°). This latching is fixed with two locking screws [2] (Allan key, size3).

The following 3 steps are necessary to make the adjustment:

- Pressure must be kept on both screws [2] (Allan key, size3) during the adjustment.
- The door must be opened several times in both directions after the adjustment.
- Both screws [2] (Allan key, size3) should be retightened under increased pressure.

In case of readjustment, both screws must be loosened again.

Advice: Under no circumstances should the M6 safety screw for the axes be loosened!

After completion of mounting inspect all fastening screws for secure placement and, if necessary, retighten them.

At the end attach the supplied tallow-drop caps [7] with the fixing screws [1].

The clamping plates of the clamps are to be fastened with screw[8] (Allan key, size 4).

Mounting materials

The statically necessary mounting materials for the mounting of the swinging door hinges and joints onto the load bearing structure must be determined by the persons responsible for the mounting.

Care advice

Chalet® PT swinging door system should only be cleaned with warm water and a damp, soft cloth (microfibre) and, if necessary, dried.

Caustic or aggressive cleaners, for example alkaline cleaners or cleaners containing chlorine, should not be used. Abrasives, such as steel wool, or solvents should also not be used.

Chalet® PT

Art.Nr. // art.no. 94830, 95830

Pendeltürband Glas-Wand 90° // swing door hinge glass-wall 90°

Glasbearbeitung // glass machining

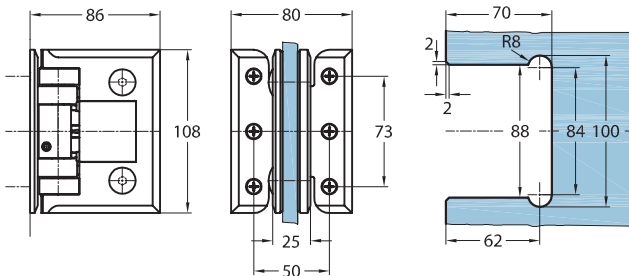

In der Öffnungsstellung ohne Feststellpunkt
In the open position without notch

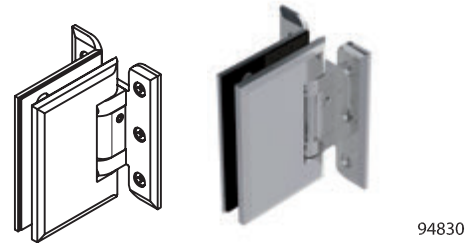

94830

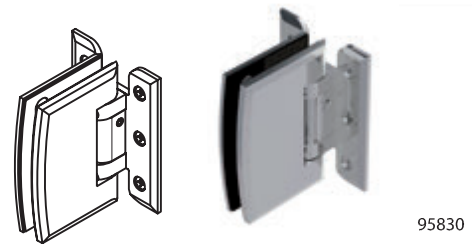

95830

Besonderheiten // Features



Alle Angaben in mm // all details in mm

Art.Nr. // art.no. 94831,95831

Pendeltürband Glas-Wand 90° // swing door hinge glass-wall 90°

Glasbearbeitung // glass machining

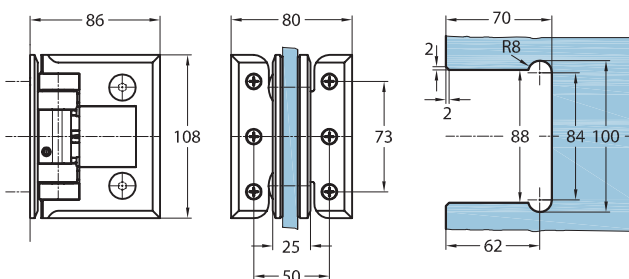

Bei 90° Haltepunkt für Öffnungsstellung
At 90° Fix point for open position

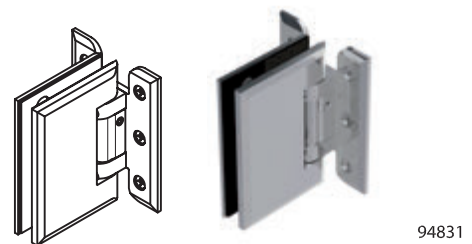

94831

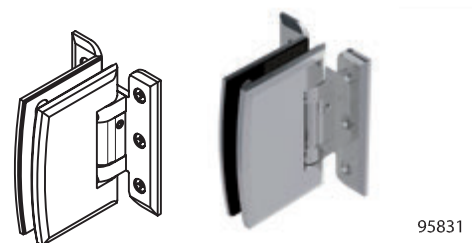

95831

Besonderheiten // Features



Alle Angaben in mm // all details in mm

Chalet® PT

Art.Nr. // art.no. 94832, 95832

Pendeltürband Glas-Wand 90° // swing door hinge glass-wall 90°

Glasbearbeitung // glass machining

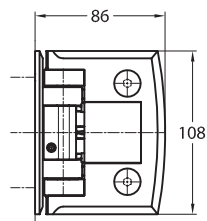
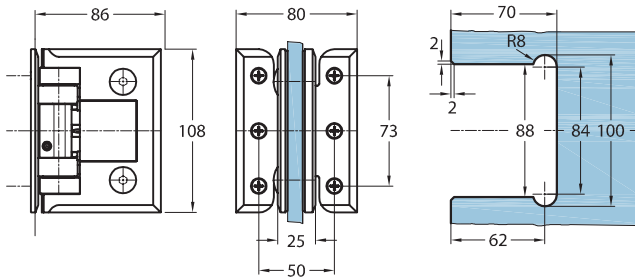

Bei 85° Haltepunkt für Öffnungsstellung
At 85° Fix point for open position

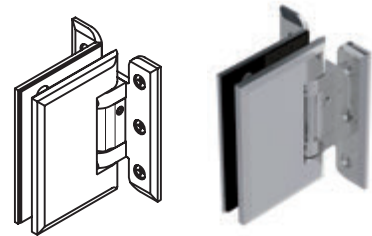
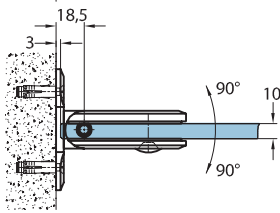

94832

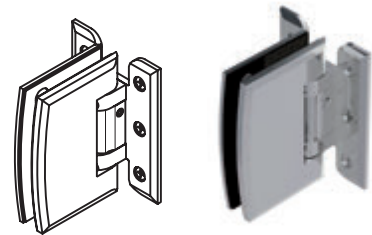

95832

Besonderheiten // Features



Alle Angaben in mm // all details in mm

Art.Nr. // art.no. 94330,95330

Pendeltürband Glas-Glas 180° // swing door hinge glass-glass 180°

Glasbearbeitung // glass machining

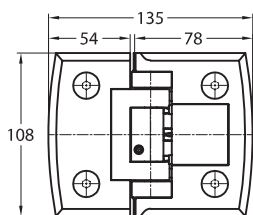
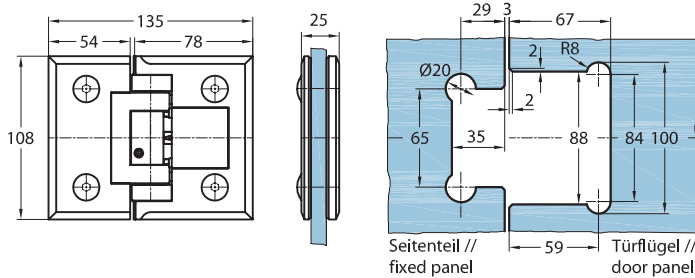

In der Öffnungsstellung ohne Feststellpunkt
In the open position without notch

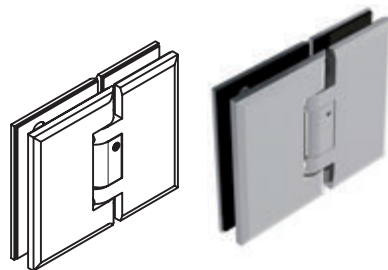
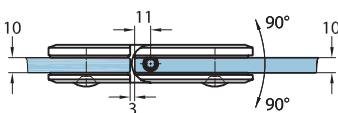

94330

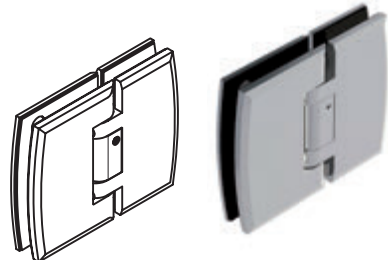

95330

Besonderheiten // Features



Alle Angaben in mm // all details in mm

Chalet® PT

Art.Nr. // art.no. 94331,95331

Pendeltürband Glas-Glas 180° // swing door hinge glass-glass 180°

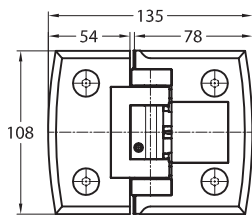
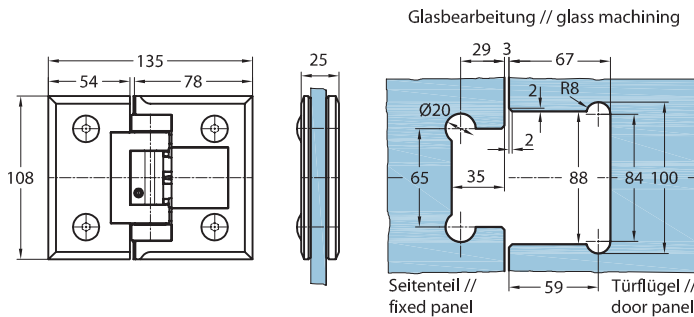

Bei 90° Haltepunkt für Öffnungsstellung
At 90° Fix point for open position

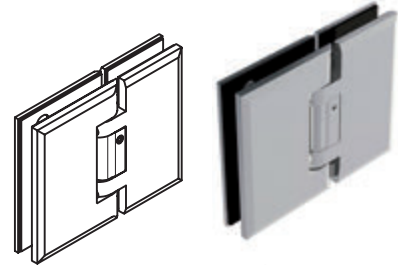

94331

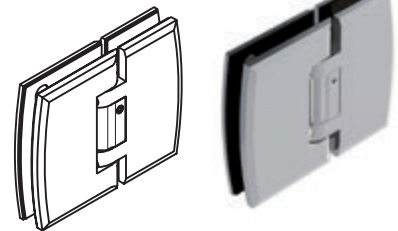

95331

Besonderheiten // Features

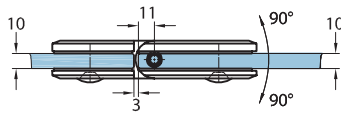

Alle Angaben in mm // all details in mm

Art.Nr. // art.no. 94332,95332

Pendeltürband Glas-Glas 180° // swing door hinge glass-glass 180°

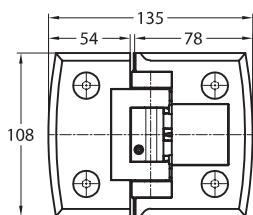
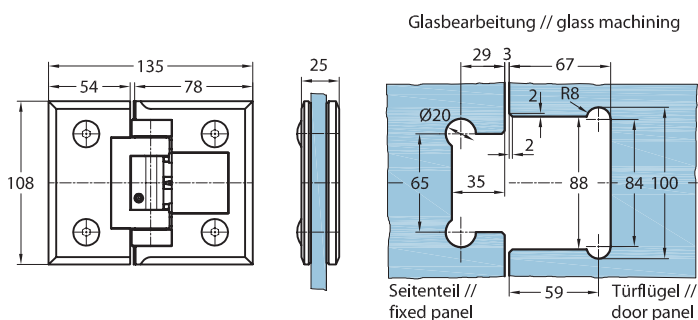

Bei 85° Haltepunkt für Öffnungsstellung
At 85° Fix point for open position

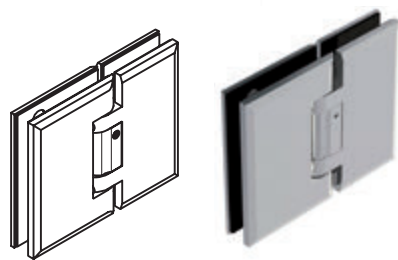

94332

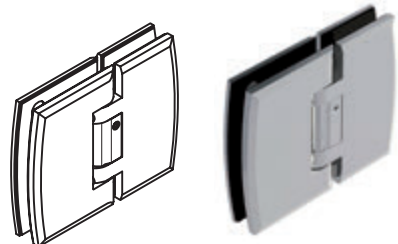

95332

Besonderheiten // Features

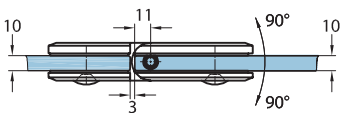

Alle Angaben in mm // all details in mm

Chalet® PT

Art.Nr. // art.no. 09460

Eckhalteklammer für Glas-Bodenbefestigung links / Glas-Deckenbefestigung rechts // *corner clamp for glass-floor left / glass-ceiling right*

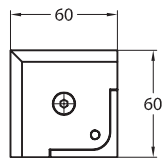
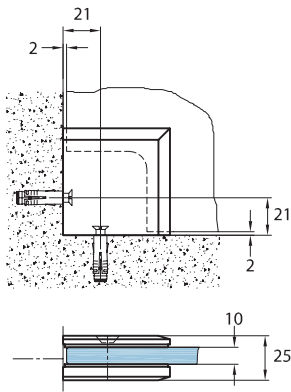

Glasbearbeitung // glass machining

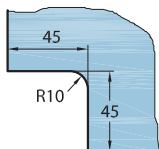

Besonderheiten // Features



Alle Angaben in mm // all details in mm

Art.Nr. // art.no. 09461

Eckhalteklammer für Glas-Bodenbefestigung rechts / Glas-Deckenbefestigung links // *corner clamp for glass-floor right / glass-ceiling left*

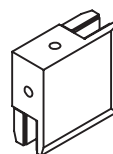
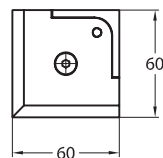
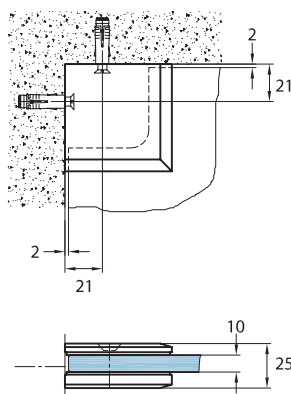

Glasbearbeitung // glass machining

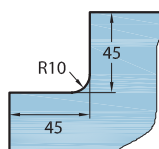

Besonderheiten // Features



Alle Angaben in mm // all details in mm

Chalet® PT

Art.Nr. // art.no. 09464

Halteklammer // clamp

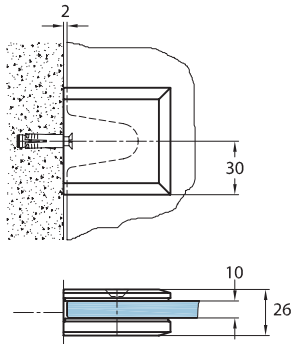

Glasbearbeitung // glass machining

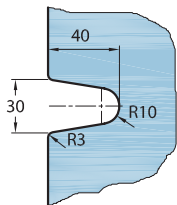

Besonderheiten // Features



Alle Angaben in mm // all details in mm

Art.Nr. // art.no. 09465

Halteklammer // clamp

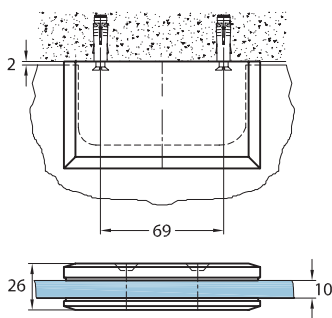

Glasbearbeitung // glass machining

Variante 1
Variation 1

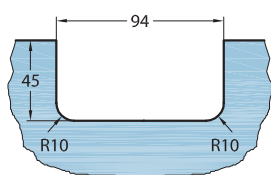

Variante 2
Variation 2

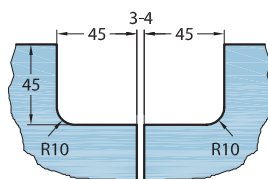

Besonderheiten // Features



Alle Angaben in mm // all details in mm

Chalet® PT

Art.Nr. // art.no. 09469

Verbindungsplatte Glas-Glas // *clamp glass-glass*

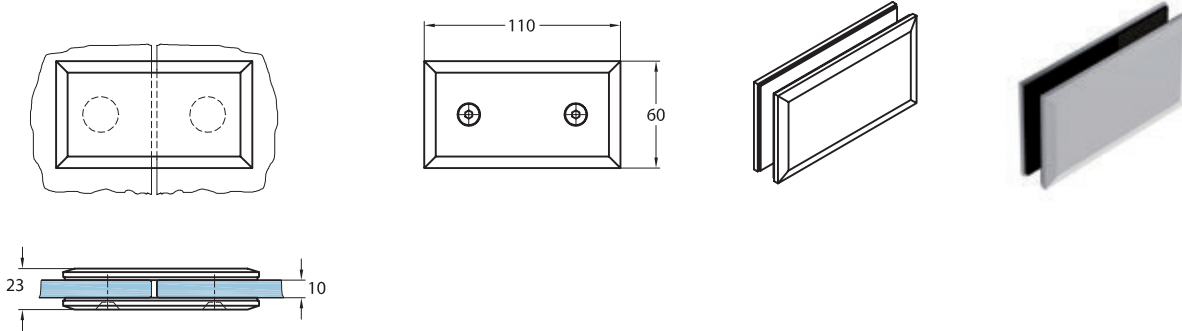

Glasbearbeitung // glass machining

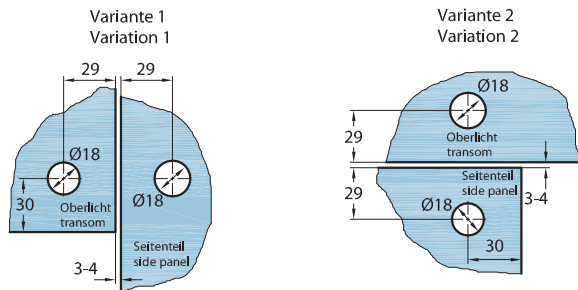

Besonderheiten // *Features*



Alle Angaben in mm // *all details in mm*

Art.Nr. // art.no. 09470

Verbindungsplatte Glas-Glas // *clamp glass-glass*

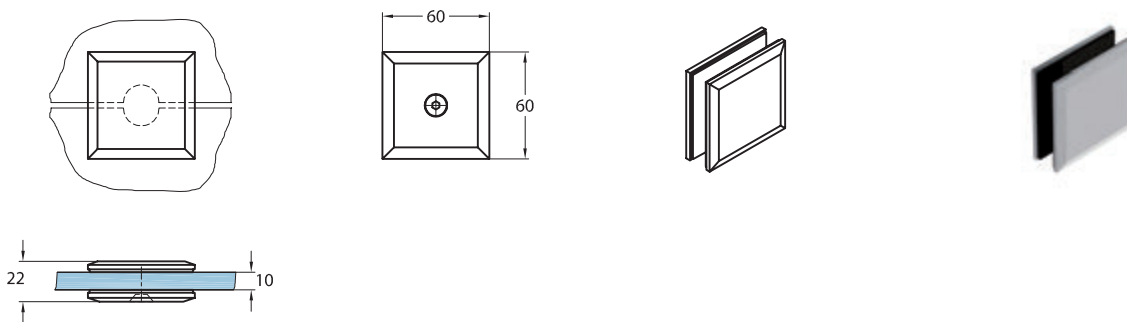

Glasbearbeitung // glass machining

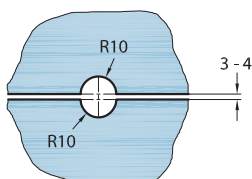

Besonderheiten // *Features*



Alle Angaben in mm // *all details in mm*

Oberflächenbeschreibung // surfaces / finishes

Codeziffer ¹⁾ no. of surface/finish ¹⁾	Oberfläche surface/finish
1	Aluminium unbehandelt <i>aluminium untreated</i>
10	silberfarbig eloxiert (ähnlich Oberfläche 46) <i>silver colour anodized (like finish 46)</i>
14	Chrome-Effekt // <i>chrome effect</i>
16	gebeizt, silberfarbig eloxiert <i>stained, silver-coloured anodised</i>
17	Alinox (Edelstahleffekt) <i>Alinox (stainless steel effect)</i>
19	Kunststoff transparent <i>transparent plastics</i>
20	Zinkdruckguß unbehandelt <i>zinc diecasting</i>
27	Kunststoff weiß <i>white plastics</i>
28	Kunststoff schwarz <i>black plastics</i>
29	Kunststoff grau <i>grey plastics</i>
31	glanzverchromt // <i>bright chrome</i>
34	aluminiumfarben pulverbeschichtet <i>powder-coated in aluminium-colour</i>
36	glanzvernickelt // <i>bright nickel</i>
37	glanzvernickelt, Klarlack // <i>bright nickel, clear varnish</i>
41	Stahl verzinkt // <i>steel zinc-plated</i>
46	mattverchromt // <i>satin chrome</i>
47	geschliffen, mattverchromt (Edelstahleffekt) <i>grounded, satin chrome (stainless steel effect)</i>
51	mattvernickelt // <i>satin nickel</i>
53	VA-Finish matt, mit Klarlack <i>brushed stainless steel finish, clear varnish</i>
55	KL-megla® Nickel gebürstet // <i>KL-megla® brushed nickel</i>
61	vergoldet // <i>gold-plated</i>
62	Edelmessing // <i>fine brass</i>
80	RAL 8019 braun pulverbeschichtet <i>RAL 8019 brown powdercoated</i>
81	RAL 9005 schwarz pulverbeschichtet <i>RAL 9005 black powdercoated</i>
82	RAL 9010 weiß pulverbeschichtet <i>RAL 9010 white powdercoated</i>
83	RAL 9016 verkehrsweiß pulverbeschichtet <i>RAL 9016 white powdercoated</i>
90	poliert // <i>polished</i>
91	matt gebürstet // <i>brushed</i>
93	Edelstahl unbehandelt // <i>stainless steel untreated</i>
97	Edelstahl drehblank <i>stainless steel fine turned</i>

¹⁾ Wichtig: Die Codeziffer ist Bestandteil der Bestell-Nr.
Attention: the surface / finish no. Is part of the order no.!

Allgemeine Informationen // general information



Basismaterial: rostfreier Edelstahl V2A
Base material: stainless steel



Basismaterial: rostfreier Edelstahl V4A
Base material: stainless steel



Basismaterial: hochqualitativer, rostfreier Edelstahl
Base material: high quality stainless steel



Basismaterial: Messing
Base material: brass



Basismaterial: Aluminium
Base material: aluminum



Basismaterial: Magnesium
Base material: magnesium



Basismaterial: Kunststoff
Base material: plastic



Beschlag bei normaler Handhabung wartungsfrei
Maintenance-free fitting through normal handling



Beschlag mit exzentrischer Höhenverstellbarkeit
Hinge with eccentrical height adjustability



Beschlag mit horizontaler und vertikaler Verstellbarkeit
Hinge with horizontal and vertical adjustability



Beschlag mit horizontaler Verstellbarkeit
Hinge with horizontal adjustability



Beschlag mit vertikal Verstellbarkeit
Hinge with vertical adjustability



Beschlag mit patentierter stufenloser Nullpunkt-Verstellung
Hinge with patented continous adjustable 0-position



Beschlag mit flächenbündiger Verschraubung auf der Rückseite
Hinge with screw connection flush to surface on the back



Türband mit Hebe-Senk Technik
Door hinge with lifting mechanism



Duschtürband für durchlaufendes Dichtprofil (Bypass-System)
Shower door hinge for continous seal (By-pass System)



Beschlag mit Klebetechnik: entwickelt in Zusammenarbeit mit der Technischen Universität Dresden // *Hinge with adhesive technology: developed in cooperation with the Technische Universität Dresden*



Allgemeine bauaufsichtliche Zulassung durch DIBt
Approved by the building authorities of DIBt



„Geprüfte Sicherheit“ durch den TÜV Rheinland in Kombination mit der ID-Nummer // *Security tested by the german TÜV Rheinland in combination with the ID-number*



„Bauart geprüft“ durch den TÜV Rheinland in Kombination mit ID-Nummer // *Type approved by the german TÜV Rheinland in combination with the ID-number*



Konformität mit den Einhaltungen der EU-Richtlinien
Conformity with and adherence to the EU-directives

Hinweise:

T gilt nur für Türe // *applies only to door*
S gilt nur für Seitenteil // *apply only to side panel*

Lieferung // Delivery

- standardmäßig lieferbar
standard available
- ⊗ für Lieferung sind Angaben des Kunden erforderlich
details by the client are necessary for delivery
- für Lieferung ist Rücksprache erforderlich
consultation is necessary for delivery

Allgemeine Hinweise // general information

Anwendungsbereich unserer Produkte *Application range of our products*

Für die Anwendung im Bereich Schwimmbad, Sauna, Salzwasser oder hochfrequentierter Bereich bitten wir um Rücksprache.
For application in swimming pool, sauna or salt-water areas, as well as in high frequented areas, consultation necessary.

Maßstab // actual size

Maßstab ist nicht 1:1
actual size is not 1: 1

Befestigungsmaterialien // materials for mounting

Die statisch notwendigen Befestigungsmaterialien für die Montage der Beschläge an den tragenden Baukörper müssen vom Verarbeiter bestimmt werden.
Befestigungsschrauben für die Wandbefestigung werden grundsätzlich nur auf Wunsch und gegen zusätzliche Berechnung mitgeliefert.
Die Verwendbarkeit der Schrauben muss grundsätzlich vom Verarbeiter geprüft werden. Wir übernehmen ausdrücklich hierfür keine Haftung.
Die Montage sollte nur von einem Fachmann durchgeführt werden.

The statistically necessary mounting materials for the mounting of the fittings on the load-bearing structure must be determined by the persons responsible for the mounting. Fastening screws for attachment to the wall will as a rule only be delivered upon request and at extra cost. The suitability of the screws is to be determined by the persons responsible for the mounting. We expressly disclaim liability therefore. The mounting should only be carried out by an expert.

Konstruktion und Einbau // construction and fitting

Als Konstruktions- und Einbauvorlage für Duschtür-Systeme, nutzen Sie bitte unsere Software eDesign „Duschen nach Maß“.
For construction and fitting of shower door systems make use of our software eDesign „Duschen nach Maß“

Glasart // glass type

ESG aus Float nach DIN EN 12150-1:2000
tempered safety glass float must be used in accordance with the DIN EN 12150-12000.

Ihre Bestell-Nr. setzt sich wie folgt zusammen *our order number is made up of*

Art.-Nr- (5-stellig)
art.no. (5-Digit)

Codeziffer
number of surface/finish



KL-megla® GmbH
Wecostraße 15
53783 Eitorf
Germany

Phone + 49 (0) 22 43 - 9 23 00-0
Fax + 49 (0) 22 43 - 9 23 00-36
info@kl-megla.com
www.kl-megla.com

• Form, Inhalt und Struktur dieses Katalogs sind urheberrechtlich geschützt.
Form, content and structure of this catalog are copyrighted.

• Fertigungstechnische Toleranzen und Änderungen sind uns vorbehalten.
We explicitly reserve the right of production tolerances and changes in our products.

• Alle Angaben ohne Gewähr.
All informations without guarantee.



KL® megla GmbH – Wecostraße 15 – 53783 Eitorf – Germany
Phone + 49 (0) 22 43-9 23 00-0 – Fax + 49 (0) 22 43-9 23 00-36
info@KL-megla.de – www.KL-megla.de